



Jeep Grand Cherokee 2014-2017

Visit MetraOnline.com for more detailed information about the product and up-to-date vehicle specific applications

KIT FEATURES

- ISO DIN radio provision with pocket
- ISO DDIN radio provision
- Touchscreen display for climate and personalization features
- Painted: Bronze - 99-6536BZ
Silver - 99-6536S

KIT COMPONENTS

- A) Radio trim panel with touchscreen display
- B) Radio brackets
- C) Pocket
- D) (4) #8 x 3/8" Phillips screws
- E) (10) Panel clips
- F) HVAC interface and wiring harness (not shown)
- G) Antenna adapter (not shown)

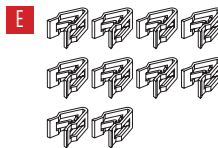
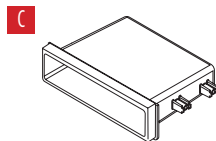
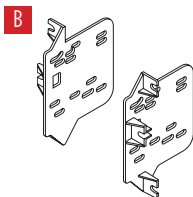
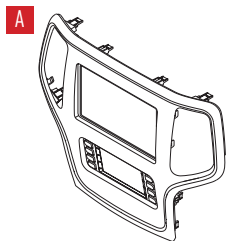

TABLE OF CONTENTS

Dash Disassembly	2
Kit Preparation	3
Kit Assembly	
–ISO DIN radio provision with pocket	4
–ISO DDIN radio provision.....	4
Axxess Interface Installation.....	5-14

WIRING & ANTENNA CONNECTIONS

Wiring Harness: Axxess interface built into touchscreen

Antenna Adapter: Included with kit

TOOLS REQUIRED

- Panel removal tool • Phillips screwdriver
- 9/32" Socket wrench • 5.5mm socket wrench

Attention! Let the vehicle sit with the key out of the ignition for a few minutes before removing the factory radio. When testing the aftermarket equipment, ensure that all factory equipment is connected before cycling the key to ignition.

DASH DISASSEMBLY

1. Unclip and remove the radio/climate control panel. (Figure A)
2. Remove the (4) 9/32" screws securing the radio/display screen, and then unplug and remove. (Figure B)
3. Remove the (3) 5.5mm screws securing the black control module in the sub-dash, and then relocate lower to allow clearance for the aftermarket radio. (Figure C)

Continue to Kit Preparation

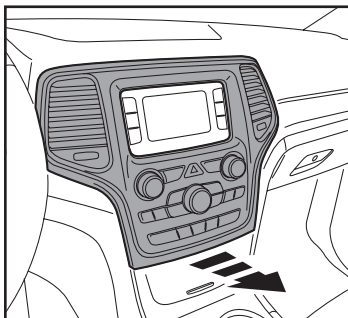

(Figure A)

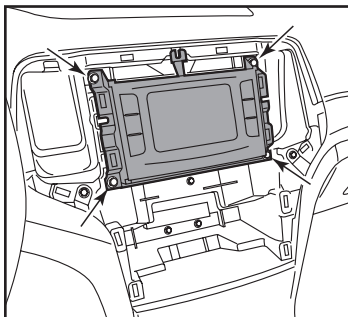

(Figure B)

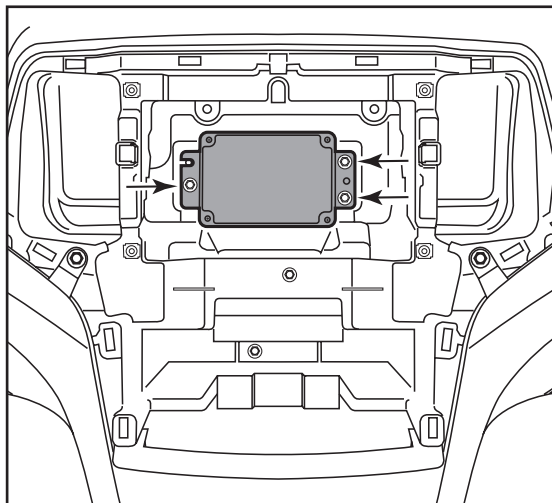

(Figure C)

KIT PREPARATION

From the factory radio/climate control panel:

1. Unclip the vents from the back of the panel. (Figure A)

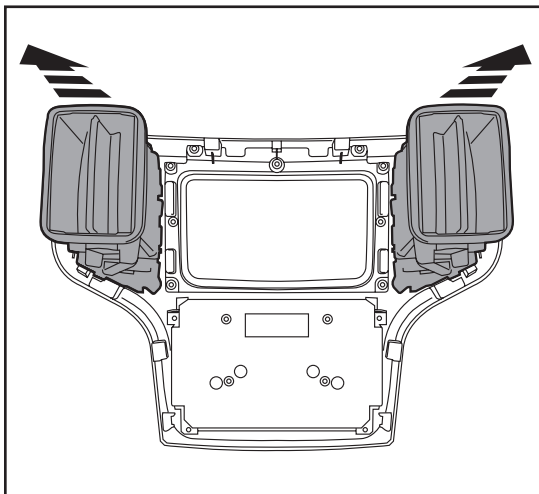

(Figure A)

To the 99-6536 radio trim panel:

1. Attach the vents to the back of the panel. (Figure B)
2. Attach the (10) *panel clips* provided.

Continue to Kit Assembly

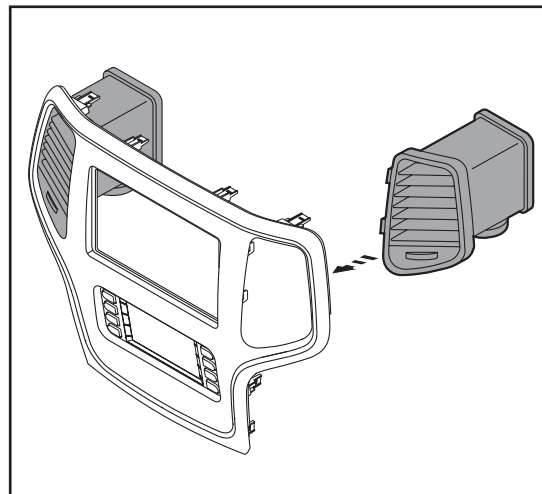

(Figure B)

KIT ASSEMBLY

ISO DIN radio provision with pocket

1. Attach the *pocket* to the *radio brackets* using the (4) #8 x 3/8" Phillips screws provided. (Figure A)
2. Remove the metal DIN sleeve and trim ring from the aftermarket radio.
3. Slide the radio into the bracket/pocket assembly, and then secure it using the screws supplied with the radio. (Figure B)

Continue to Axxess
Interface Installation

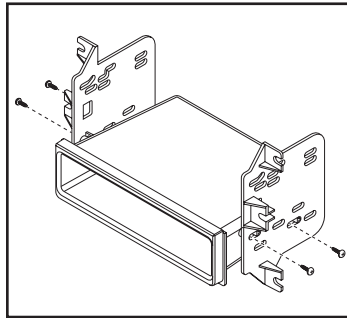

(Figure A)

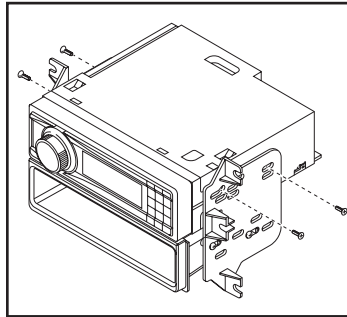

(Figure B)

ISO DDIN radio provision

1. Attach the *brackets* to the radio using the screws supplied with the radio. (Figure A)

Continue to Axxess
Interface Installation

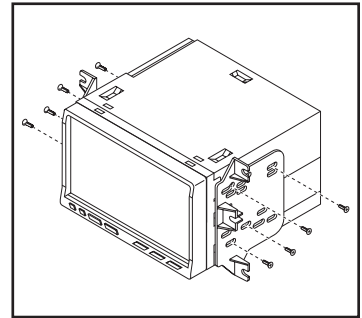

(Figure A)

AXCESS INTERFACE INSTALLATION

INTERFACE FEATURES

- Provides accessory power (12-volt 10-amp)
- Retains R.A.P. (retained accessory power)
- Provides NAV outputs (parking brake, reverse, speed sense)
- Retains audio controls on the steering wheel
- Retains safety chimes
- Retains the factory backup camera
- Retains the factory AUX-IN jack
- Retains balance and fade*
- Micro-B USB updatable

* Non-amplified models only.

INTERFACE COMPONENTS

- Axxess interface (built into the touchscreen display)
- 6536 harness
- 16-pin harness with stripped leads
- 4-pin harness with yellow RCA jacks
- Hazard harness
- Female 3.5mm connector with stripped leads

TABLE OF CONTENTS

Connections.....	6-8
Installation	9
Programming.....	9
Final Assembly.....	9
Touchscreen Display Operation	10-11
Steering Wheel Control Settings	12-13
Troubleshooting.....	14

TOOLS REQUIRED

- Crimping tool and connectors, or solder gun, solder, and heat shrink
- Tape • Wire cutter • Zip ties

CONNECTIONS

Attention! This interface will work with models that are either non-amplified, or amplified. Please follow the instructions carefully for your model vehicle. Failure to do so will result in either no sound, or low sound. If you are unsure if your vehicle is factory amplified or not, please contact your local dealership.

For models *without* a factory amplifier:

From the 16-pin harness with stripped leads to the aftermarket radio:

- Connect the **Red** wire to the accessory wire.
- If the aftermarket radio has an illumination wire, connect the **Orange/White** wire to it.
- Connect the **Green** wire to the left rear positive speaker output.
- Connect the **Green/Black** wire to the left rear negative speaker output.
- Connect the **Purple** wire to the right rear positive speaker output.
- Connect the **Purple/Black** wire to the right rear negative output.
- Tape off and disregard the following (6) wires, they will not be used in this application.

Blue/White, Brown, Gray, Gray/Black, White, White/Black

The following (3) wires are only for multimedia/navigation radios that require these wires.

- Connect the **Blue/Pink** wire to the VSS/speed sense wire.
- Connect the **Green/Purple** wire to the reverse wire.
- Connect the **Light Green** wire to the parking brake wire.

From the 6536 harness to the aftermarket radio:

- Connect the **Black** wire to the ground wire.
- Connect the **Yellow** wire to the battery wire.
- Connect the **Gray** wire to the right front positive speaker output.
- Connect the **Gray/Black** wire to the right front negative speaker output.
- Connect the **White** wire to the left front positive speaker output.
- Connect the **White/Black** wire to the left front negative speaker output.
- Connect the (2) 4-pin connectors together.
- If retaining the factory backup camera, connect the **Yellow** RCA jack to the reverse camera input.
- If the AUX-IN jack in the dash is desired to be used, connect the **Red** and **White** RCA jacks to the audio AUX-IN jacks of the aftermarket radio.
- Disregard the DIN jack, it will not be used in this application.

Continue to 3.5mm jack steering wheel control retention

Attention! This interface will work with models that are either non-amplified, or amplified. Please follow the instructions carefully for your model vehicle. Failure to do so will result in either no sound, or low sound. If you are unsure if your vehicle is factory amplified or not, please contact your local dealership.

For models *with* a factory amplifier:

From the 16-pin harness with stripped leads to the aftermarket radio:

- Connect the **Red** wire to the accessory wire.
- Connect the **Blue/White** wire to the amp turn on wire. This wire must be connected to hear sound from the factory amplifier.
- If the aftermarket radio has an illumination wire, connect the **Orange/White** wire to it.
- Connect the **Gray** wire to the right front positive speaker output.
- Connect the **Gray/Black** wire to the right front negative speaker output.
- Connect the **White** wire to the left front positive speaker output.
- Connect the **White/Black** wire to the left front negative speaker output.
- Connect the **Green** wire to the left rear positive speaker output.
- Connect the **Green/Black** wire to the left rear negative speaker output.
- Connect the **Purple** wire to the right rear positive speaker output.
- Connect the **Purple/Black** wire to the right rear negative output.
- Tape off and disregard the following (1) wire, it will not be used in this application: **Brown**

The following (3) wires are only for multimedia/navigation radios that require these wires.

- Connect the **Blue/Pink** wire to the VSS/speed sense wire.
- Connect the **Green/Purple** wire to the reverse wire.
- Connect the **Light Green** wire to the parking brake wire.

From the 6536 harness to the aftermarket radio:

- Connect the **Black** wire to the ground wire.
- Connect the **Yellow** wire to the battery wire.
- Tape off and disregard the following (4) wires, they will not be used in this application:
Gray, Gray/Black, White, White/Black
- Connect the (2) 4-pin connectors together.
- If retaining the factory backup camera, connect the **Yellow** RCA jack to the reverse camera input.
- If the AUX-IN jack in the dash is desired to be used, connect the **Red** and **White** RCA jacks to the audio AUX-IN jacks of the aftermarket radio.
- Disregard the DIN jack, it will not be used in this application.

Continue to 3.5mm jack steering wheel control retention

3.5mm jack steering wheel control retention:

The 3.5mm jack is to be used to retain audio controls on the steering wheel.

- **For the radios listed below:** Connect the *female 3.5mm connector with stripped leads* to the male 3.5mm SWC jack from the 6536 harness. Any remaining wires tape off and disregard.
 - **Eclipse:** Connect the steering wheel control wire, normally **Brown**, to the **Brown/White** wire from the connector. Then connect the remaining steering wheel control wire, normally **Brown/White**, to the **Brown** wire from the connector.
 - **Metra OE:** Connect the steering wheel control Key 1 wire (**Gray**) to the **Brown** wire.
 - **Kenwood or select JVC with a steering wheel control wire:** Connect the **Blue/Yellow** wire to the **Brown** wire.

Note: If your Kenwood radio auto detects as a JVC, manually set the radio type to Kenwood. See the instructions under changing radio type.
 - **XITE:** Connect the steering wheel control SWC-2 wire from the radio to the **Brown** wire.
 - **Parrot Asteroid Smart or Tablet:** Connect the 3.5mm jack into the AX-SWC-PARROT (sold separately), and then connect the 4-pin connector from the AX-SWC-PARROT into the radio.

Note: The radio must be updated to rev. 2.1.4 or higher software.
 - **Universal “2 or 3 wire” radio:** Connect the steering wheel control wire, referred to as Key-A or SWC-1, to the **Brown** wire from the connector. Then connect the remaining steering wheel control wire, referred to as Key-B or SWC-2, to the **Brown/White** wire from the connector. If the radio comes with a third wire for ground, disregard this wire.

Note: After the interface has been programmed to the vehicle, refer to the manual provided with the radio for assigning the SWC buttons. Contact the radio manufacturer for more information.
- **For all other radios:** Connect the 3.5mm jack from the 6536 harness to the jack on the aftermarket radio designated for an external steering wheel control interface. Please refer to the aftermarket radios manual if in doubt as to where the 3.5mm jack goes to.

4-pin harness with yellow RCA jacks:

- If retaining the factory backup camera to the touchscreen display is desired, connect the **Yellow** RCA jack labeled “Rearview camera”, to the **Yellow** RCA jack from the 6536 harness.

Note: If this method is chosen, the backup camera option must be enabled in the **Settings** screen.
- Disregard the **Yellow** RCA jack labeled “AUX video”, it will not be used in this application.

INSTALLATION

It is highly advisable to read the following steps beforehand, to ensure a clear understanding of what is to be expected. The following steps must be done in the order that they are numbered.

With the vehicle completely off:

1. Connect the 16-pin harness with stripped leads into port “B” in the touchscreen display.
2. Connect the 6536 harness to the wiring harnesses in the vehicle. These harnesses are the ones removed in step 7 from dash disassembly. Then insert the 6536 harness into port “A” in the touchscreen display. But do not install this harness until exactly before step 1 from the **Programming** section. This is a timed process.
3. Connect the 4-pin harness with yellow RCA jacks into port “C” in the touchscreen display.
4. Connect the hazard harness into port “D” in the touchscreen display, and then to the wiring harness in the vehicle.
5. Disregard port “E”, it will not be used in this application.
6. Port “F” is an update port for future firmware upgrades.
7. Locate the factory antenna connector in the dash and complete all necessary connections to the radio. Use the antenna adapter provided to adapt the factory antenna connector to the aftermarket radio.

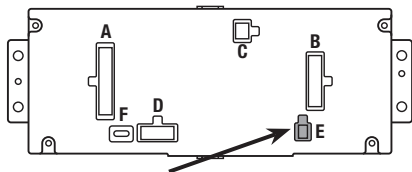

Note: DO NOT CONNECT!

PROGRAMMING

1. Refer to step 2 from the **Installation** section.
2. Press the push-to-start button to start the vehicle.
3. Program the kit:
 - a. Once the touchscreen display loads up, select the vehicle type.
 - b. Wait until the radio comes on, and the touchscreen display shows **SWC Configured**. This process may take up to 3 minutes.

Note: If the touchscreen display does not load up, or the radio doesn't come on within 3 minutes, and/or the touchscreen display does not show **SWC Configured**, turn the vehicle off and disconnect the 6536 harnesses from port “A” in the touchscreen display. Check all the connections, reconnect the harness into the touchscreen display, and then try again.

4. Cycle the key off, then back on. If the driver's door is closed, open and close the door.
5. Refer to the **Settings** page within the **Touchscreen Display Operation** section. Ensure that all factory features have been selected properly according to the options available for the vehicle.
6. Test all functions of the installation for proper operation, before reassembling the dash.

Note: The clock and compass in the driver's information center will no longer be functional.

FINAL ASSEMBLY

1. Secure the completed assembly to the dash using the factory hardware.
2. Reassemble the dash in reverse order of disassembly to complete the installation.

TOUCHSCREEN DISPLAY OPERATION

Climate Control screen

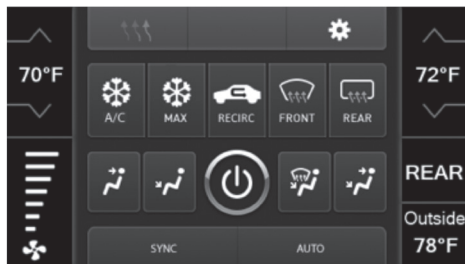

- This is the climate control screen which will be displayed on the touchscreen display. This is considered the **Main Menu** screen.
- The upper left tab with (3) arrows will take you to the **Heated/Cooled Seats*** screen, **Heated Steering*** screen, **Mirror Dimming*** screen, and also to the screen where the hard buttons that were on the factory radio panel are now placed.
- The upper right tab with a gear icon will take you to the **Settings** screen.
- The climate controls will function in the same manner that they did with the factory climate controls.
- For models with rear climate controls, the button labeled **REAR** will take you to the rear climate control menu.

* If applicable.

Heated/Cooled Seats screen

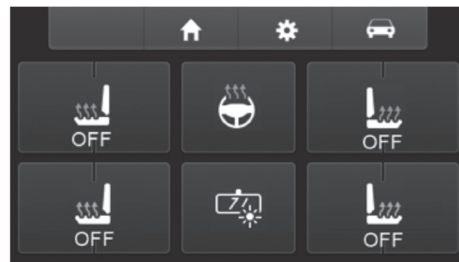

- This is the **Heated/Cooled Seats, Heated Steering, and Mirror Dimming** screen which will be displayed on the touchscreen display.
- The upper left-middle tab with a home icon will take you back to the **Main Menu** screen.
- The upper right-middle tab with a gear icon will take you to the **Settings** screen.
- The upper right tab with a car icon will take you to the screen where the hard buttons that were on the factory radio panel are now placed.

Continued on the next page

TOUCHSCREEN DISPLAY OPERATION (CONT.)

Settings screen

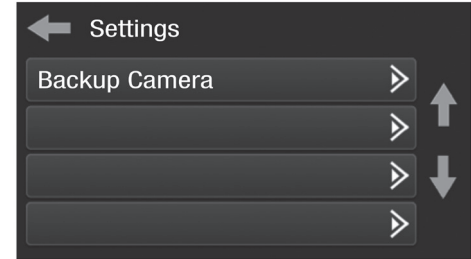
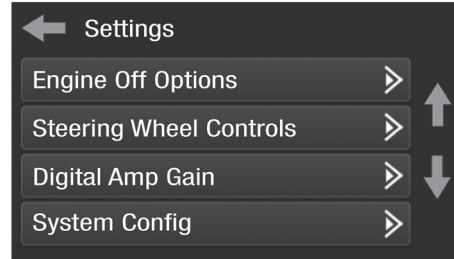
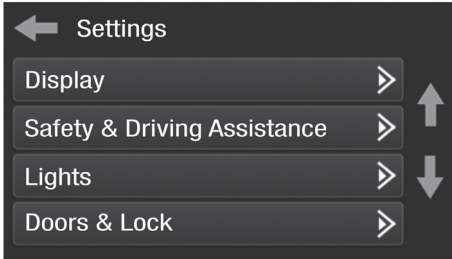

- **Display**

- Backlight - For controlling the color of the buttons and back-light intensity.
- Language
- Units

- **Safety & Driving Assistance** - Factory features

- **Lights** - Factory features

- **Doors & Locks** - Factory features

- **Engine Off Options** - Factory features

- **Steering Wheel Controls**

- Remap Buttons – For remapping the steering wheel control buttons
- Dual Assign – For dual assigning the steering wheel control buttons (long button press)
- Select Radio – For auto detecting the radio, or changing the radio type

- **Digital Amp Gain** - For adjusting the output gain to the amplifier

- **System Configuration**

- About - Information regarding the software in the kit
- Reset Vehicle Type - To reset the kit to default settings
- Comfort Options Override - Provides the ability to disable/enable certain factory options

- **Backup Camera**

- Enable/disables the backup camera image to the touchscreen display. Disabled by default.

STEERING WHEEL CONTROL SETTINGS

Remap Button screen

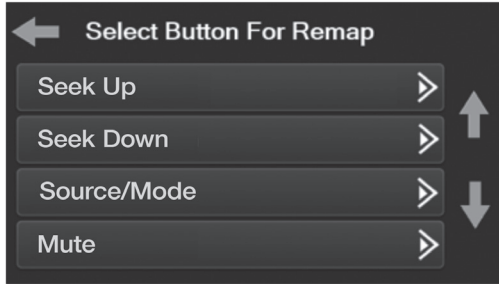

- The interface has the ability to change the button assignment for the steering wheel control audio buttons, except Volume-Up and Volume-Down. Follow the prompts on the touchscreen display to remap the steering wheel control audio button(s) to your liking.

Note: The aftermarket radio may not have all of these commands. Please refer to the manual provided with the radio, or contact the radio manufacturer, for specific commands recognized by that particular radio.

Dual Assign screen

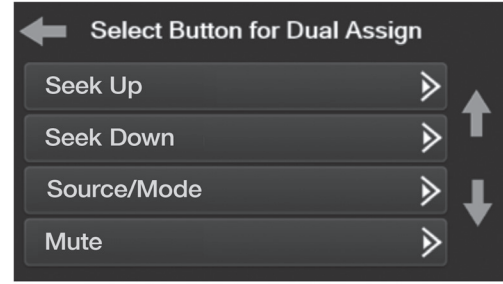

- The interface has the capability to assign two functions to a single button, except Volume-Up and Volume-Down. Follow the prompts on the touchscreen display to program the button(s) to your liking.

Note: Seek-Up and Seek-Down come programmed as Preset-Up and Preset-Down for a long button press.

Continued on the next page

STEERING WHEEL CONTROL SETTINGS (CONT.)

Select Radio screen



- To show which brand radio is “auto detected” to the interface, press the “Autodetect” button. The radio detected will have a filled in circle. If the incorrect radio is shown, select the proper radio.
- Following is a list of radio manufacturers that the interface presently acknowledges. Others may be added at a later date. Universal “2 or 3 wire” radios can show up as any of these radio manufacturers.

Eclipse (Type 1) †	JVC	Clarion (Type 2) †	Parrot **
Kenwood ‡	Pioneer/Jensen	Metra OE	XITE
Clarion (Type 1) †	Alpine *	Eclipse (Type 2) †	Philips
Sony / Dual	Visteon	LG	JBL
	Valor		

*** Note:** If the interface shows an Alpine radio, and you do not have an Alpine radio, that means the interface does not detect a radio connected it, i.e., an open connection. Verify that the 3.5mm jack is connected to the correct steering wheel jack/wire in the radio.

**** Note:** The AX-SWC-PARROT is required (sold separately). Also, the Parrot radio must be updated to rev. 2.1.4 or higher through www.parrot.com.

† Note: If you have a Clarion radio and the steering wheel controls do not work, change the radio type to the other Clarion radio type; same for Eclipse.

‡ Note: If you have a Kenwood radio and the touchscreen display shows a JVC radio, change the radio type to Kenwood.

TROUBLESHOOTING

Resetting the interface

Option # 1

1. With everything connected and the car running.
2. Hold the bottom (2) buttons for 3 seconds, then release. (Figure A)
(The screen will turn black and then put you in the vehicle selection screen)
3. Select your vehicle and wait till the “SWC Configured “ appears on the screen.
4. Turn ignition off and start vehicle, then test your interface.

Option #2

1. With the vehicle running, press the **Reset Vehicle Type** button mentioned in **System Configuration**.
2. Refer to **Programming**, step 3, from this point.



(Figure A)



99-6536
INSTALLATION INSTRUCTIONS



If you are having difficulties with the installation of this product, contact our Tech Support line either by phone at **386-257-1187**, or email at **techsupport@metra-autosound.com**. Before doing so, look over the instruction booklet a second time and ensure that the installation was performed exactly as the instruction booklet is stated. Have the vehicle apart and ready to perform troubleshooting steps before contacting Metra/Axxess Tech Support.



KNOWLEDGE IS POWER

Enhance your installation and fabrication skills by enrolling in the most recognized and respected mobile electronics school in our industry. Log onto www.installerinstitute.com or call 800-354-6782 for more information and take steps toward a better tomorrow.



Metra recommends MECP certified technicians



Jeep Grand Cherokee 2014-2017

Visite MetraOnline.com para obtener información más detallada sobre el producto y aplicaciones actualizadas específicas para vehículos.

CARACTERÍSTICAS DEL KIT

- Provisión de radio ISO DIN con cavidad
- Provisión de radio ISO DDIN
- Pantalla táctil con clima y características de visualización
- Pintura: Bronce - 99-6536BZ
Plata - 99-6536S

COMPONENTES DEL KIT

- A) Panel de moldura de radio con pantalla táctil • B) Sujetadores de radio • C) Cavidad • D) (4) tornillos Phillips #8 x 3/8"
- E) (10) seguros de panel • F) Interfaz HVAC y arnés de cableado (no se muestra en la imagen) • Adaptador de antena (no mostrado)

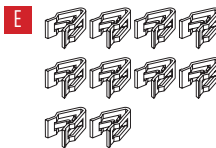
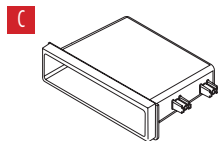
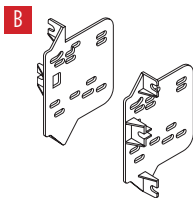
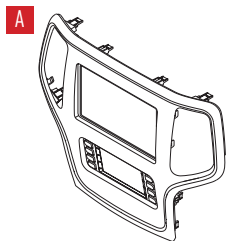

INDICE

Desmontaje del tablero	2
Preparación del kit.....	3
Ensamble del kit	
– Provisión de radio ISO DIN con cavidad.....	4
– Provisión de radio ISO DDIN.....	4
Instalación de la interfase Axxess.....	5-14

CABLEADO Y CONEXIONES DE ANTENA

Arnés de cables: Interfaz Axxess incorporada en pantalla táctil

Adaptador de antena: Incluido con el kit

HERRAMIENTAS REQUERIDAS

- Herramienta para quitar paneles
- Destornillador Phillips • Llave del tubo 9/32"
- Llave del tubo 5.5mm

¡Precaución! Todos los accesorios, interruptores, paneles de controles de clima y especialmente las luces del indicador de las bolsas de aire deben estar conectados antes ciclar la ignición. Además, no quite el radio de fábrica con la llave en la posición o de encendido ni con el vehículo funcionando.

DESMONTAJE DEL TABLERO

1. Desenganche y quite el panel del control de radio/clima. (Figura A)
2. Quite los (4) tornillos de 9/32" que fijan la pantalla/radio para después, desconectarla y retirarla. (Figura B)
3. Quite los (3) tornillos 5.5 mm que fijan el módulo de control negro en el tablero alterno; posteriormente, reubíquelos en una posición inferior para dar espacio al radio de mercado secundario. (Figura C)

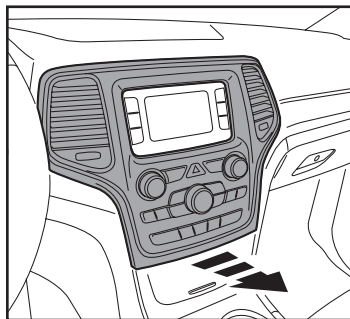

(Figura A)

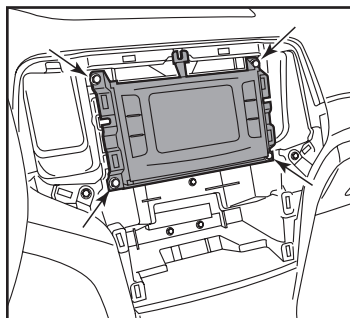

(Figura B)

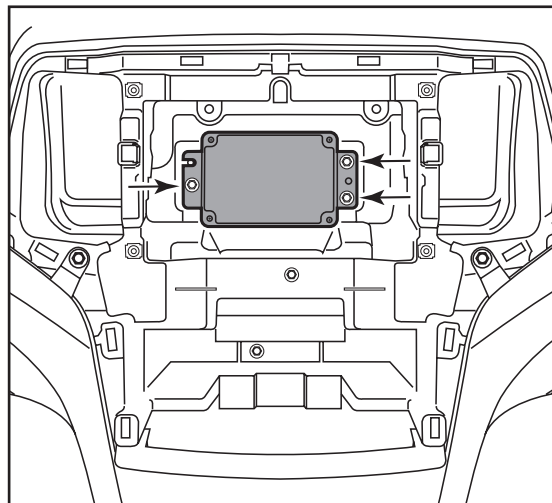

(Figura C)

Continuar la Preparación del Kit

PREPARACIÓN DEL KIT

Desde el panel de control de clima/radio de fábrica:

1. Quite las rejillas de la parte posterior del panel. (Figura A)

Al panel de moldura de radio 99-6536:

1. Fije las rejillas a la parte posterior del panel. (Figura B)
2. Conecte los (10) ganchos de panel incluidos.

Continúe con el Ensamble del Kit

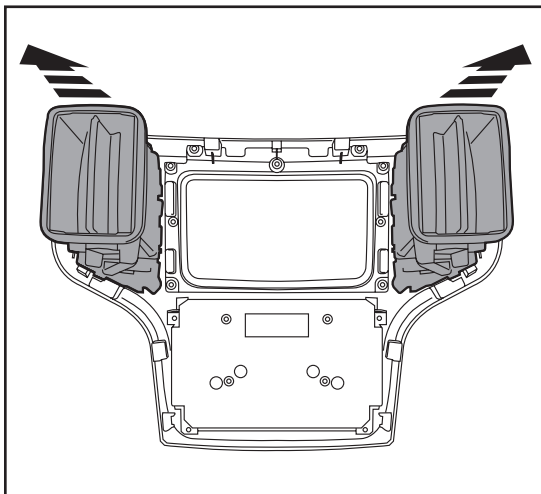

(Figura A)

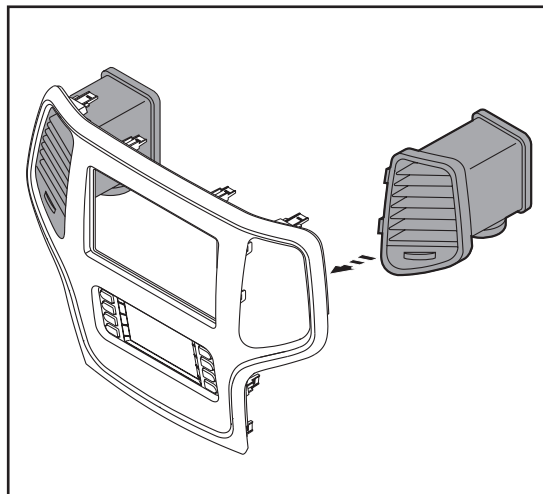

(Figura B)

ENSAMBLE DEL KIT

Provisión de radio ISO DIN con cavidad

1. Sujete una cavidad a los soportes del radio usando los (4) tornillos Phillips #8 de 3/8" incluidos. (Figura A)
2. Quite la manga de metal DIN y el anillo de moldura del radio de mercado secundario.
3. Deslice el radio hacia adentro del ensamble del soporte/cavidad y después, sujételo usando los tornillos incluidos con el radio. (Figura B)

Continúe con la Instalación de la interfaz Axxess

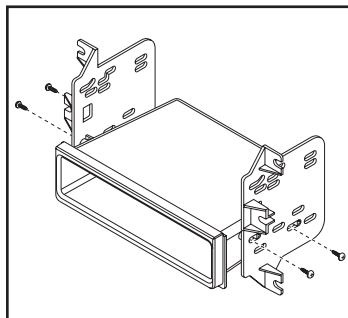

(Figura A)

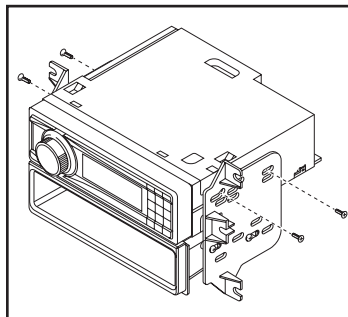

(Figura B)

Provisión de radio ISO DDIN

1. Coloque los soportes en el radio usando los tornillos que vienen con el radio. (Figura A)

Continúe con la Instalación de la interfaz Axxess

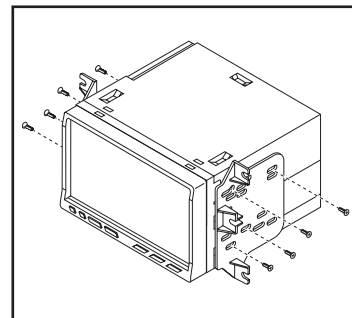

(Figura A)

INSTALACIÓN DE LA INTERFASE AXCESS

CARACTERÍSTICAS DE LA INTERFAZ

- Provee corriente a accesorios (12 voltios 10 amperes)
- Retiene R.A.P. (corriente de accesorio retenida)
- Cuenta con salidas de NAV (freno de mano, reversa, sensor de velocidad)
- Conserva los controles de audio en el volante
- Retiene los tonos de seguridad
- Conserva la cámara de reversa de fábrica
- Retiene el conector AUX-IN de fábrica
- Retiene el balance y la intensidad*
- Actualizable por micro-B USB

*Únicamente en modelos no amplificadores

COMPONENTES DE LA INTERFAZ

- Interfaz Axxess (incluida en la pantalla táctil)
- Arnés 6536
- Arnés de 16 pins con conectores pelados
- Arnés de 4 pins con puerto RCA amarillo
- Arnés de peligro
- Conector hembra de 3.5 mm con conectores pelados

INDICE

Conexiones.....	6-8
Instalación.....	9
Programación.....	9
Ensamble final.....	9
Operación de pantalla táctil.....	10-11
Configuración de control en volante.....	12-13
Resolución de problemas.....	14

HERRAMIENTAS REQUERIDAS

- Herramienta de ponchadora y conectores, o pistola de soldadura, soldadura y termocontracción
- Cinta • Cortacables • Zip lazos

¡Atención! Esta interfaz funcionará con modelos amplificados y no amplificados. Siga las instrucciones cuidadosamente para su modelo de vehículo. Ignorar las instrucciones ocasionará que no haya sonido o que el sonido sea bajo. Si no está seguro de si su vehículo está amplificado de fábrica o no, comuníquese con su concesionario local.

Para los modelos sin un amplificador de fábrica:

Del arnés de 16 pins con conectores pelados al radio de mercado secundario:

- Conecte el cable **rojo** al cable de accesorios.
- Si el radio de mercado secundario tiene cable de iluminación, conéctele el cable **anaranjado/blanco**.
- Conecte el cable **verde** con la salida positiva de la bocina izquierda trasera.
- Conecte el cable **verde/negro** con la salida negativa de la bocina izquierda trasera.
- Conecte el cable **morado** con la salida positiva de la bocina derecha trasera.
- Conecte el cable **morado/negro** a la salida negativa de la bocina derecha trasera.
- Encinte e ignore los siguientes (6) cables ya que no se usarán en esta aplicación.
Azul/blanco, café, gris, gris/negro, blanco, blanco/negro

Los siguientes (3) cables son únicamente para radios con multimedios/navegación que requieran estos cables.

- Conecte el cable **azul/rosa** al cable VSS/de detección de velocidad.
- Conecte el cable **verde/morado** al cable de reversa.
- Conecte el cable **verde claro** al cable de freno de mano.

Desde el arnés 6536 al radio de mercado secundario:

- Conecte el cable **negro** al cable de tierra.
- Conecte el cable **amarillo** al cable de la batería.
- Conecte el cable **gris** con la salida positiva de la bocina derecha delantera.
- Conecte el cable **gris/negro** con la salida negativa de la bocina derecha delantera.
- Conecte el cable **blanco** con la salida positiva de la bocina izquierda delantera.
- Conecte el cable **blanco/negro** con la salida negativa de la bocina izquierda delantera.
- Conecte los (2) conectores de 4 pins entre sí.
- Si conserva la cámara de reversa de fábrica, conecte la entrada RCA **amarilla** a la entrada de la cámara.
- Si se desea utilizar el conector AUX-IN en el tablero, conecte los conectores RCA **rojo y blanco** a los conectores AUX-IN de audio del radio de mercado secundario.
- Encinte e ignore los siguientes (2) cables ya que no se usarán en esta aplicación.
Azul/blanco con la etiqueta “Amplificador de 500L encendido”, **rojo**.
- Ignore el puerto DIN ya que no se utilizará en esta aplicación.

Proceda a la retención del control de volante con entrada de 3.5 mm

¡Atención! Esta interfaz funcionará con modelos amplificados y no amplificados. Siga las instrucciones cuidadosamente para su modelo de vehículo. Ignorar las instrucciones ocasionará que no haya sonido o que el sonido sea bajo. Si no está seguro de si su vehículo está amplificado de fábrica o no, comuníquese con su concesionario local.

Para los modelos con amplificador de fábrica:

Del arnés de 16 pins con conectores pelados al radio de mercado secundario:

- Conecte el cable **rojo** con el cable de accesorios.
- Conecte el cable **azul/blanco** con el cable de encendido del amplificador. Este cable debe estar conectado para escuchar sonido del amplificador de fábrica.
- Si el radio de mercado secundario cuenta con un cable de iluminación, conéctele el cable **anaranjado/blanco**.
- Conecte el cable **gris** con la salida positiva de la bocina derecha delantera.
- Conecte el cable **gris/negro** con la salida negativa de la bocina derecha delantera.
- Conecte el cable **blanco** con la salida positiva de la bocina izquierda delantera.
- Conecte el cable **blanco/negro** con la salida negativa de la bocina izquierda delantera.
- Conecte el cable **verde** con la salida positiva de la bocina izquierda trasera.
- Conecte el cable **verde/negro** con la salida negativa de la bocina izquierda trasera.
- Conecte el cable **morado** con la salida positiva de la bocina derecha trasera.
- Conecte el cable **morado/negro** a la salida negativa de la bocina derecha trasera.
- Enciente e ignore el siguiente (1) cable ya que no se usará en esta aplicación. **Café**

Los siguientes (3) cables son únicamente para radios con multimedios/navegación que requieren estos cables.

- Conecte el cable **azul/rosa** al cable VSS/de detección de velocidad.
- Conecte el cable **verde/morado** al cable de reversa.
- Conecte el cable **verde claro** al cable de freno de mano.

Desde el arnés 6536 al radio de mercado secundario:

- Conecte el cable **negro** al cable de tierra.
- Conecte el cable **amarillo** al cable de la batería.
- Enciente e ignore los siguientes (4) cables ya que no se usarán en esta aplicación. **Gris, gris/negro, blanco, blanco/negro**
- Conecte los (2) conectores de 4 pins entre sí.
- Si conserva la cámara de reversa de fábrica, conecte la entrada RCA **amarilla** a la entrada de la cámara.
- Si se desea utilizar el conector AUX-IN en el tablero, conecte los conectores RCA **rojo y blanco** a los conectores a los conectores AUX-IN de audio del radio de mercado secundario.
- Ignore el puerto DIN ya que no se utilizará en esta aplicación.

Proceda a la retención del control de volante con entrada de 3.5 mm

La retención del control en volante con conector de 3.5 mm:

El conector de 3.5 mm se debe usar para retener los controles de audio en el control del volante.

- **Para los siguientes radios**, conecte el *conector hembra de 3.5 mm incluido con conectores pelados* en el conector macho SWC de 3.5 mm del arnés 6536. Cualquier cable restante debe cubrirse con cinta e ignorarse.
 - **Eclipse:** Conecte el cable del control en el volante, normalmente **marrón**, al cable del conector **marrón/blanco**. Después conecte el cable del control en el volante restante, normalmente **marrón/blanco**, al cable del conector **marrón**.
 - **Equipo original Metra:** Conecte el cable Key 1 (**gris**) del control en el volante al cable **marrón**.
 - **Kenwood o selección JVC con un cable de control en el volante:** Conecte el cable **azul/amarillo** al cable **marrón**.

Nota: Si su radio Kenwood se detecta automáticamente como JVC, ajuste manualmente el tipo de radio como Kenwood. Vea las instrucciones a continuación para cambiar el tipo de radio.
 - **XITE:** Conecte el cable SWC-2 del control en el volante del radio al cable **marrón**.
 - **Parrot Asteroid Smart o Tablet:** Conecte el conector de 3.5 mm al AX-SWC-PARROT (se vende por separado), y después conecte el conector de 4 pins del AX-SWC-PARROT al radio.

Nota: El radio debe estar actualizado a la versión de software 2.1.4 o posterior.
 - **Radio universal de “2 o 3 cables”:** Conecte el cable del control en el volante, conocido como Key-A SWC-1, al cable **marrón** del conector. Después conecte el cable restante del control en el volante, conocido como Key-B o SWC-2, al cable **marrón/blanco** del conector. Si el radio llega con un tercer cable para hacer tierra, ignore este cable.

Nota: Después de haber programado la interfaz al vehículo, haga referencia al manual provisto con el radio para asignar los botones SWC. Contacte al fabricante del radio para mayor información.
- **Para todos los demás radios:** Conecte el conector de 3.5 mm dentro del puerto en el radio designado para una interfaz externa de control en el volante. Haga referencia al manual provisto con el radio si tiene duda de dónde va el conector de 3.5mm.

Arnés de 4 pins con puerto RCA amarillo

- Si desea conservar la cámara de reversa de fábrica a la pantalla táctil, conecte el puerto RCA **amarillo** con la etiqueta “Cámara de reversa” al puerto RCA **amarillo** desde el arnés 6536.

Nota: Si elige este método, debe activarse la opción de la cámara de reversa en la *pantalla de ajustes de configuración*.
- Ignore el puerto RCA amarillo con la etiqueta “AUX video” ya que no se utilizará en esta aplicación.

INSTALACIÓN

Es altamente recomendable que lea los siguientes pasos con antelación para asegurarse de que comprende lo que debe hacer. Los siguientes pasos deben realizarse en el mismo orden que indican los números.

Con el vehículo completamente apagado:

1. Conecte el *arnés de 16 pins con conectores pelados* al puerto “B” que se encuentra en la pantalla táctil.
2. Conecte el *arnés 6536* a los arneses de cableado que se encuentran en el vehículo. Estos arneses son los que retiró en el paso 7 del desarmado del tablero. Posteriormente inserte el *arnés 6536* al puerto “A” que se encuentra en la pantalla táctil. Pero no instale este arnés hasta después de haber llevado a cabo el paso 1 de la sección “Programación”. Este es un proceso cronometrado.
3. Conecte el *arnés de 4 pins con los puertos RCA amarillos* al puerto “C” que se encuentra en la pantalla táctil.
4. Conecte el *arnés de peligro* al puerto “D” que se encuentra en la pantalla táctil y después, al arnés de cableado en el vehículo.
5. Ignore el puerto “E” ya que no se utilizará en esta aplicación.
6. El puerto “F” es un puerto de actualización para futuras actualizaciones de firmware.
7. Localice el conector de la antena de fábrica en el tablero y realice todas las conexiones necesarias al radio. Metra recomienda el uso de un adaptador de acoplamiento adecuado de Metra.

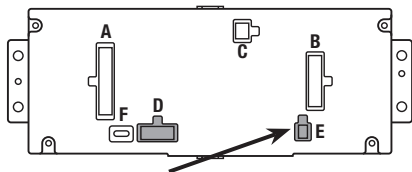

Nota: NO SE CONECTA!

PROGRAMACIÓN

1. Refer to step 2 from the **Installation** section.
2. Press the push-to-start button to start the vehicle.
3. Program the kit:
 - a. Once the touchscreen display loads up, select the vehicle type.
 - b. Wait until the radio comes on, and the touchscreen display shows **SWC Configurad**. This process may take up to 3 minutes.

Note: If the touchscreen display does not load up, or the radio doesn't come on within 3 minutes, and/or the touchscreen display does not show **SWC Configurad**, turn the vehicle off and disconnect the *6536 harnesses* from port “A” in the touchscreen display. Check all the connections, reconnect the harness into the touchscreen display, and then try again.

4. Cycle the key off, then back on. If the driver's door is closed, open and close the door.
5. Consulte la página de **configuración** dentro de la sección **Operación de la pantalla táctil**. Asegúrese de que todas las funciones de fábrica se hayan seleccionado correctamente de acuerdo con las opciones disponibles para el vehículo.
6. Test all functions of the installation for proper operation, before reassembling the dash.

Note: The clock and compass in the driver's information center will no longer be functional.

ENSAMBLE FINAL

1. Fije el ensamble completo al tablero superior usando la tornillería de fábrica.
2. Vuelva el tablero en el orden inverso de cómo lo desarmó.

OPERACIÓN DE PANTALLA TÁCTIL

Pantalla de control de clima



- Esta es la pantalla de control de clima que se mostrará en la pantalla táctil. Esta reciba el nombre de **menú principal**.
- La pestaña superior izquierda con (3) flechas lo dirigirá a la pantalla de **calefacción/enfriamiento de asientos***, la pantalla de **calefacción de volante***, la pantalla de **control de intensidad de luz en espejos***, así como a la pantalla en que se encontrarán ahora los botones físicos que estaban en el panel de radio de fábrica.
- La pestaña superior derecha con un ícono de engrane le dirigirá a la pantalla de **Ajustes**.
- Los controles de clima funcionarán de la misma manera que lo hacen los controles de clima de fábrica.
- Para modelos con controles de clima trasero, el botón marcado **ATRÁS** lo dirigirá al menú de control de clima trasero.

* Si corresponde.

Asientos calefaccionados / refrigerados



- Esta es la pantalla de **calefacción/enfriamiento de asientos, calefacción de volante** y control de **intensidad de luz** en espejos que se mostrará en la pantalla táctil.
- La pestaña superior izquierda media con un ícono de inicio le dirigirá al **menú principal**.
- La pestaña superior derecha media con un ícono de engrane le dirigirá a la pantalla de **ajustes de configuración**.
- La pestaña superior derecha con un ícono de auto le dirigirá a la pantalla donde se encontrarán los botones físicos que estaban en el panel de radio de fábrica.

Continúa en la siguiente pagina

Pantalla de configuración

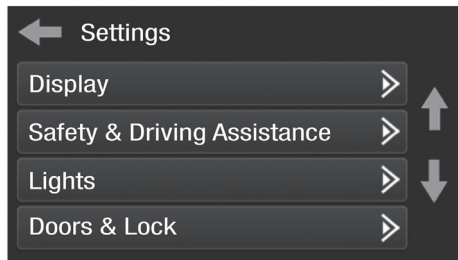

- **Display**
 - Retroiluminación: para controlar el color de los botones y la intensidad de la luz de fondo.
 - Idioma
 - Unidades
- **Safety & Driving Assistance** - Características de fábrica
- **Lights** - Características de fábrica
- **Doors & Locks** - Características de fábrica

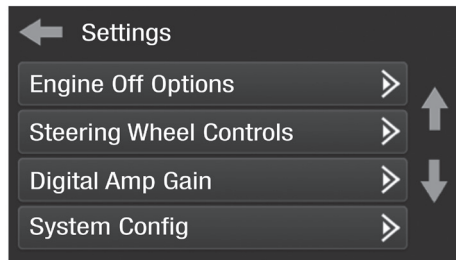

- **Engine Off Options** - Características de fábrica
- **Steering Wheel Controls**
 - Remap Buttons – para reasignar la dirección. botones de control de la rueda
 - Dual Assign – Para la asignación doble del volante botones de control (pulsación larga del botón)
 - Select Radio – Para detectar automáticamente la radio, o cambiando el tipo de radio
- **Digital Amp Gain** - Para ajustar la ganancia de salida al amplificador

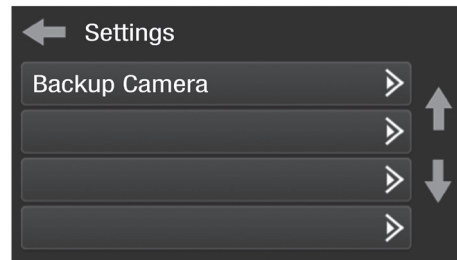

- **System Configuration**
 - About - Información sobre el software en el kit
 - Reset Vehicle Type - Para restablecer el kit a la configuración predeterminada
 - Comfort Options Override - Proporciona la capacidad de deshabilitar / habilitar ciertas opciones de fábrica
- **Backup Camera**
 - Habilita/deshabilita la imagen de la cámara de respaldo en el pantalla táctil. Deshabilitado por def

CONFIGURACIÓN DE CONTROL EN VOLANTE

Remap Button screen



- La interfaz tiene la capacidad de cambiar la asignación de botones para los botones de audio de control del volante, excepto Volume-Up y Volume-Down. Siga las indicaciones en la pantalla táctil para volver a asignar los botones de audio de control del volante a su gusto.

Nota: La radio no original puede no tener todos estos comandos. Consulte el manual provisto con la radio o comuníquese con el fabricante de la radio para conocer los comandos específicos reconocidos por esa radio en particular.

Dual Assign screen

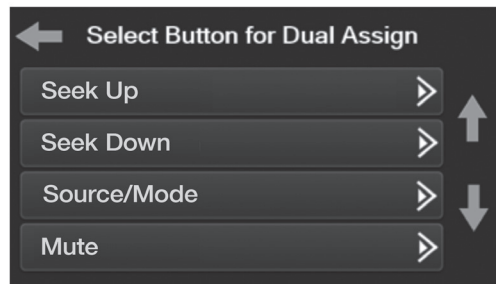

- La interfaz tiene la capacidad de asignar dos funciones a un solo botón, excepto Volume-Up y Volume-Down. Siga las indicaciones en la pantalla táctil para programe el botón (s) a su gusto.

Note: La Seek-Up y Seek-Down vienen programadas como predefinidas y predefinidas para una pulsación larga del botón.

Continúa en la siguiente página

CONFIGURACIÓN DE CONTROL EN VOLANTE

Select Radio screen



- Para mostrar qué marca de radio se “detecta automáticamente” en la interfaz, presione el botón “Detectar automáticamente”. La radio detectada tendrá un círculo lleno. Si se muestra la radio incorrecta, seleccione la radio adecuada.
- A continuación hay una lista de fabricantes de radio que la interfaz reconoce actualmente. Otros pueden ser agregados en una fecha posterior. Las radios universales de “2 o 3 cables” pueden aparecer como cualquiera de estos fabricantes de radio.

Eclipse (Tipo 1) †	JVC	Clarion (Tipo 2) †	Parrot **
Kenwood ‡	Pioneer/Jensen	Metra OE	XITE
Clarion (Tipo 1) †	Alpine *	Eclipse (Tipo 2) †	Philips
Sony / Dual	Visteon	LG	JBL
	Valor		

*** Nota:** Si la interfaz muestra una radio Alpine y no tiene una radio Alpine, eso significa que la interfaz no detecta una radio conectada, es decir, una conexión abierta. Verifique que el conector de 3.5 mm esté conectado al cable / enchufe correcto del volante en la radio.

**** Nota:** se requiere el AX-SWC-PARROT (se vende por separado). Además, la radio Parrot debe actualizarse a rev. 2.1.4 o superior a través de www.parrot.com.

† Nota: Si tiene una radio Clarion y los controles del volante no funcionan, cambie el tipo de radio al otro tipo de radio Clarion; Lo mismo para Eclipse.

‡ Nota: si tiene una radio Kenwood y la pantalla táctil muestra una radio JVC, cambie el tipo de radio a Kenwood.

RESOLUCIÓN DE PROBLEMAS

Restablecimiento de la interfaz

Opción 1

1. Con todo conectado y el coche en marcha.
2. Mantenga presionados los botones inferiores (2) durante 3 segundos y luego suéltelos. (Figura A)
(La pantalla se volverá negra y luego lo pondrá en la pantalla de selección de vehículo)
3. Seleccione su vehículo y espere hasta que aparezca "SWC configurado" en la pantalla.
4. Apague el encendido y encienda el vehículo, luego pruebe su interfaz.

Opción 2

1. Con el vehículo en marcha, presione el botón **Reset Vehicle Type** mencionado en **System Configuration**.
2. Consulte **Programación**, paso 3, desde este punto.



(Figura A)





99-6536
INSTRUCCIONES DE INSTALACIÓN



Si tiene dificultades con la instalación de este producto, comuníquese con nuestra línea de soporte técnico, ya sea por teléfono al **386-257-1187**, o envíe un correo electrónico a **techsupport@metra-autosound.com**. Antes de hacerlo, revise el folleto de instrucciones por segunda vez y asegúrese de que la instalación se realizó exactamente como se indica en el manual de instrucciones. Tenga el vehículo separado y listo para realizar los pasos de solución de problemas antes de ponerse en contacto con el soporte técnico de Metra / Axxess.



EL CONOCIMIENTO ES PODER
Mejore sus habilidades de instalación y fabricación inscribiéndose en la escuela de dispositivos electrónicos móviles más reconocida y respetada de nuestra industria. Regístrese en www.installerinstitute.com o llame al 800-354-6782 para obtener más información y avance hacia un futuro mejor.



Metra recomienda técnicos con certificación del Programa de Certificación en Electrónica Móvil (Mobile Electronics Certification Program, MECP).