

FOR CAR USE ONLY/NUR FÜR AUTOMOBILGEBRAUCH/POUR APPLICATION AUTOMOBILE
UNIQUEMENT/SOLO PARA USO EN AUTOMÓVILES/PER IL SOLO UTILIZZO IN AUTOMOBILE

ALPINE®

XXL PREMIUM INFOTAINMENT SYSTEM

X903D-DU2

Fiat Ducato
Peugeot Boxer
Citroen Jumper



Installation Manual
Einbauanleitung
Manuel d'installation
Manual de instalación
Manuale di installazione

EN

DE

FR

ES

IT

WARNING

Before installing or connecting the unit, please read the following thoroughly for proper use.

WARNING

MAKE THE CORRECT CONNECTIONS.

Failure to make the proper connections may result in fire or product damage.

USE ONLY IN CARS WITH A 12 VOLT NEGATIVE GROUND.

(Check with your dealer if you are not sure.) Failure to do so may result in fire, etc.

BEFORE WIRING, DISCONNECT THE CABLE FROM THE NEGATIVE BATTERY TERMINAL.

Failure to do so may result in electric shock or injury due to electrical shorts.

DO NOT ALLOW CABLES TO BECOME ENTANGLED IN SURROUNDING OBJECTS.

Arrange wiring and cables in compliance with the manual to prevent obstructions when driving. Cables or wiring that obstruct or hang up on places such as the steering wheel, shift lever, brake pedals, etc. can be extremely hazardous.

DO NOT SPLICE INTO ELECTRICAL CABLES.

Never cut away cable insulation to supply power to other equipment. Doing so will exceed the current carrying capacity of the wire and result in fire or electric shock.

DO NOT DAMAGE PIPE OR WIRING WHEN DRILLING HOLES.

When drilling holes in the chassis for installation, take precautions so as not to contact, damage or obstruct pipes, fuel lines, tanks or electrical wiring. Failure to take such precautions may result in fire.

DO NOT USE BOLTS OR NUTS IN THE BRAKE OR STEERING SYSTEMS TO MAKE GROUND CONNECTIONS.

Bolts or nuts used for the brake or steering systems (or any other safety-related system), or tanks should NEVER be used for installations or ground connections. Using such parts could disable control of the vehicle and cause fire etc.

KEEP SMALL OBJECTS SUCH AS BATTERIES OUT OF THE REACH OF CHILDREN.

Swallowing them may result in serious injury. If swallowed, consult a physician immediately.

DO NOT INSTALL IN LOCATIONS WHICH MIGHT HINDER VEHICLE OPERATION, SUCH AS THE STEERING WHEEL OR SHIFT LEVER.

Doing so may obstruct forward vision or hamper movement etc. and results in serious accident.

DO NOT OBSTRUCT AIRBAGS OR ANY OTHER SAFETY RELEVANT PARTS OF THE VEHICLE WHILE INSTALLING THE PRODUCT.

Doing so may lead to failure of the vehicle's safety systems and results in severe injury or death. If you are unclear where such parts are located, please review your car's user manual or contact your car manufacturer.

CAUTION

HAVE THE WIRING AND INSTALLATION DONE BY EXPERTS.

The wiring and installation of this unit requires special technical skill and experience. To ensure safety, always contact the dealer where you purchased this product to have the work done.

USE SPECIFIED ACCESSORY PARTS AND INSTALL THEM SECURELY.

Be sure to use only the specified accessory parts. Use of other than designated parts may damage this unit internally or may not securely install the unit in place. This may cause parts to become loose resulting in hazards or product failure.

ARRANGE THE WIRING SO IT IS NOT CRIMPED OR PINCHED BY A SHARP METAL EDGE.

Route the cables and wiring away from moving parts (like the seat rails) or sharp or pointed edges. This will prevent crimping and damage to the wiring. If wiring passes through a hole in metal, use a rubber grommet to prevent the wire's insulation from being cut by the metal edge of the hole.

DO NOT INSTALL IN LOCATIONS WITH HIGH MOISTURE OR DUST.

Avoid installing the unit in locations with high incidence of moisture or dust. Moisture or dust that penetrates into this unit may result in product failure.

PRECAUTIONS

- Be sure to disconnect the cable from the (-) battery post before installing your X903D-DU2. This will reduce any chance of damage to the unit in case of a short-circuit.
- Be sure to connect the colour coded leads according to the diagram. Incorrect connections may cause the unit to malfunction or damage to the vehicle's electrical system.
- When making connections to the vehicle's electrical system, be aware of the factory installed components (e.g. on-board computer). Do not tap into these leads to provide power for this unit. When connecting the X903D-DU2 to the fuse box, make sure the fuse for the intended circuit of the X903D-DU2 has the appropriate amperage. Failure to do so may result in damage to the unit and/or the vehicle. When in doubt, consult your Alpine dealer.

WARNUNG

Bitte lesen Sie diese Anleitung vor dem Einbau oder Anschließen des Geräts sorgfältig durch.

WARNUNG

AUF KORREKTE ANSCHLÜSSE ACHTEN.

Falsche Verbindungen können zu Feuer oder Schäden am Produkt führen.

NUR IN FAHRZEUGEN MIT 12-VOLT-BORDNETZ UND MINUS AN MASSE VERWENDEN.

(Klären Sie dies im Zweifel mit Ihrem Händler ab.) Nichtbeachtung kann zu Bränden etc. führen.

VOR DEM ANSCHLUSS DAS KABEL VOM MINUSPOL DER BATTERIE ABKLEMMEN.

Nichtbeachtung kann zu Stromschlag oder Verletzung durch Kurzschluss führen.

DAFÜR SORGEN, DASS SICH DIE KABEL NICHT IN GEGENSTÄNDEN IN DER NÄHE VERFANGEN.

Verlegen Sie die Kabel laut Handbuch, damit sie beim Fahren nicht hinderlich sind. Kabel, die sich im Lenkrad, im Schalthebel, im Bremspedal usw. verfangen, können zu äußerst gefährlichen Situationen führen.

ELEKTRISCHE KABEL NICHT SPLEISSEN.

Kabel dürfen nicht abisoliert werden, um andere Geräte mit Strom zu versorgen. Andernfalls wird die Strombelastbarkeit des Gerätes überschritten und es besteht Feuergefahr oder die Gefahr eines elektrischen Schlages.

BEIM BOHREN VON LÖCHERN LEITUNGEN UND KABEL NICHT BESCHÄDIGEN.

Wenn Sie beim Einbauen Löcher in das Fahrzeugchassis bohren, achten Sie unbedingt darauf, die Kraftstoffleitungen und andere Leitungen, den Benzintank und elektrische Kabel nicht zu berühren, zu beschädigen oder zu blockieren. Werden diese Vorsichtsmaßnahmen unterlassen, so kann dies zum Brand führen.

SCHRAUBEN UND MUTTERN DER BREMSANLAGE ODER DER LENKUNG NICHT ALS MASSEPUNKTE VERWENDEN.

Schrauben oder Muttern der Brems- bzw. Lenkanlage (oder eines anderen sicherheitsrelevanten Systems) oder Tanks dürfen NIEMALS für den Einbau oder als Masseanschluss verwendet werden. Andernfalls besteht die Gefahr, dass Sie die Kontrolle über das Fahrzeug verlieren oder ein Feuer ausbricht.

KLEINE GEGENSTÄNDE WIE BATTERIEN VON KINDERN FERNHALTEN.

Werden solche Gegenstände verschluckt, besteht die Gefahr schwerwiegender Verletzungen. Suchen Sie unverzüglich einen Arzt auf, wenn ein Kind einen solchen Gegenstand verschluckt.

DAS GERÄT NICHT AN EINER STELLE EINBAUEN, AN DER ES BEIM FAHREN HINDERLICH SEIN KÖNNTE, WEIL ES Z. B. DAS LENKRAD ODER DEN SCHALTHEBEL BLOCKIERT.

Andernfalls ist möglicherweise keine freie Sicht nach vorne gegeben, oder die Bewegungen des Fahrers sind so eingeschränkt, dass Unfallgefahr besteht.

BEIM EINBAU DES PRODUKTS DARAUF ACHTEN, DASS AIRBAGS ODER ANDERE SICHERHEITSRELEVANTE TEILE DES FAHRZEUGS NICHT VERBAUT WERDEN.

Dies könnte zum Versagen der Sicherheitssysteme des Fahrzeugs führen und Tod oder schwere Verletzungen zur Folge haben. Wenn Sie sich nicht sicher sind, wo sich diese Teile befinden, sehen Sie bitte im Fahrzeughandbuch nach oder fragen Sie Ihren Autohändler.

VORSICHT

VERKABELUNG UND EINBAU VON FACHPERSONAL AUSFÜHREN LASSEN.

Die Verkabelung und der Einbau dieses Geräts erfordern technisches Geschick und Erfahrung. Um Sicherheit zu gewährleisten, wenden Sie sich immer an den Händler, bei dem Sie dieses Produkt erworben haben, damit er dies erledigt.

NUR DAS VORGESCHRIEBENE ZUBEHÖR VERWENDEN UND DIESES SICHER EINBAUEN.

Achten Sie darauf, nur die angegebenen Zubehörteile zu verwenden. Andernfalls wird das Gerät möglicherweise beschädigt, oder es lässt sich nicht sicher einbauen. Wenn sich Teile lösen, stellen diese eine Gefahrenquelle dar und es kann zu Betriebsstörungen kommen.

DIE KABEL SO VERLEGEN, DASS SIE NICHT GEKNICKT ODER DURCH SCHARFE KANTEN GEQUETSCHT WERDEN.

Verlegen Sie die Kabel und Verdrahtung abseits beweglicher Teile (wie den Sitzschienen) oder scharfer Kanten oder spitzer Ecken. So verhindern Sie Quetschungen und Schäden an der Verkabelung. Wenn Sie ein Kabel durch eine Bohrung in einer Metallplatte führen, schützen Sie die Kabelisolierung mit einer Gummitülle vor Beschädigung durch die Metallkanten der Bohrung.

DAS GERÄT NICHT AN STELLEN EINBAUEN, AN DENEN ES HOHER FEUCHTIGKEIT ODER STAUB AUSGESETZT IST.

Vermeiden Sie das Gerät an Orten mit hoher Feuchtigkeits- oder Staubeinwirkung zu montieren. Wenn Feuchtigkeit oder Staub in das Gerät gelangen, kann das Produkt ausfallen.

SICHERHEITSMASSNAHMEN

- Trennen Sie das Kabel vom (-) Batteriepol, bevor Sie Ihr X903D-DU2 einbauen. So vermeiden Sie die Gefahr einer Beschädigung des Geräts, falls es zu einem Kurzschluss kommt.
- Schließen Sie die farbcodierten Leitungen wie im Diagramm angegeben an. Falsche Verbindungen können zu Fehlfunktionen am Gerät oder zu Beschädigungen am elektrischen System des Fahrzeugs führen.
- Bei Anschlüssen an die Elektroanlage des Fahrzeugs beachten Sie die werkseitig installierten Komponenten (z.B. Bordrechner). Nutzen Sie nicht die Leitungen solcher Komponenten, um dieses Gerät mit Strom zu versorgen. Beim Anschluss des X903D-DU2 im Sicherungskasten achten Sie darauf, dass die Sicherung des gewählten Stromkreises die für das X903D-DU2 vorgeschriebene Amperezahl aufweist. Andernfalls kann es zu Schäden am Gerät und/oder am Fahrzeug kommen. Wenden Sie sich im Zweifelsfall bitte an Ihren Alpine-Händler.

AVERTISSEMENT

Avant d'installer ou de brancher l'unité, veuillez lire toutes les instructions suivantes pour une utilisation adéquate.

AVERTISSEMENT

EFFECTUER LES BRANCHEMENTS CORRECTEMENT.

Un mauvais branchement pourrait entraîner un incendie ou des dommages à l'appareil.

À UTILISER UNIQUEMENT SUR DES VÉHICULES À MASSE NÉGATIVE DE 12 VOLTS.

(Vérifier auprès de votre concessionnaire si vous n'en êtes pas certain.) Il y a risque d'incendie, etc.

AVANT TOUTE CONNEXION, DÉBRANCHER LE CÂBLE DE LA BORNE NÉGATIVE DE LA BATTERIE.

Il y a risque de décharge électrique ou de blessure causée par un court-circuit.

FAIRE EN SORTE QUE LES CÂBLES NE SE COINCENT PAS DANS DES OBJETS SITUÉS À PROXIMITÉ.

Positionner les câbles conformément au manuel de manière à éviter toute obstruction lors de la conduite. Les câbles qui obstruent ou dépassent à des endroits tels que le volant, le levier de vitesses, la pédale de frein, etc. peuvent s'avérer extrêmement dangereux.

NE PAS DÉNUDER LES CÂBLES ÉLECTRIQUES.

Ne jamais enlever la gaine isolante pour alimenter un autre appareil. Il y a risque de dépassement de l'intensité maximale admissible du câble, ce qui pourrait entraîner un incendie ou une décharge électrique.

NE PAS ENDOMMAGER LES CONDUITES ET CÂBLES LORS DU PERCEMENT DES TROUS.

Lors du perçage de trous dans le châssis en vue de l'installation, veiller à ne pas toucher, endommager ou obstruer des conduites, des tuyaux à carburant, des réservoirs ou des câbles électriques. Le non-respect de cette précaution peut entraîner un incendie.

NE PAS UTILISER D'ÉCROUS OU DE BOULONS SUR LES CIRCUITS DE FREINAGE OU DE DIRECTION POUR FAIRE UN RACCORDEMENT À LA MASSE.

Les boulons et écrous utilisés pour les circuits de freinage et de direction (ou de tout autre système de sécurité) ou les réservoirs ne doivent JAMAIS être utilisés pour l'installation ou la liaison à la masse. L'utilisation de ces organes peut désactiver le système de contrôle du véhicule et causer un incendie, etc.

TENIR LES PETITS OBJETS TELS QUE LES PILES HORS DE PORTÉE DES ENFANTS.

L'ingestion de tels objets peut entraîner de graves blessures. En cas d'ingestion, consulter immédiatement un médecin.

NE PAS INSTALLER DANS DES ENDROITS SUSCEPTIBLES D'ENTRAVER LA CONDUITE DU VÉHICULE, COMME LE VOLANT OU LE LEVIER DE VITESSES.

La vue vers l'avant pourrait être obstruée ou les mouvements gênés, etc., ce qui pourrait provoquer un accident grave.

NE PAS BLOQUER LES COUSSINS GONFLABLES OU TOUTE AUTRE PIÈCE DU VÉHICULE LIÉE À LA SÉCURITÉ LORS DE L'INSTALLATION DU PRODUIT.

Cela pourrait entraîner une défaillance des systèmes de sécurité du véhicule et provoquer des blessures graves ou la mort. Si vous n'êtes pas certain de savoir où de telles pièces sont situées, veuillez consulter le manuel d'utilisation de votre véhicule ou contacter le constructeur du véhicule.

ATTENTION

FAIRE INSTALLER LE CÂBLAGE ET L'APPAREIL PAR DES EXPERTS.

Le câblage et l'installation de cet appareil requièrent des compétences techniques particulières et de l'expérience. Pour garantir la sécurité, faire procéder à l'installation de cet appareil par le distributeur qui vous l'a vendu.

UTILISER LES ACCESSOIRES SPÉCIFIÉS ET LES INSTALLER CORRECTEMENT.

Utiliser uniquement les accessoires spécifiés. L'utilisation de pièces autres que celles spécifiées risque d'endommager l'intérieur de l'appareil ou d'entraîner une mauvaise installation de celui-ci. Les pièces utilisées risqueraient alors de se desserrer et de provoquer des dommages ou une défaillance de l'appareil.

FAIRE CHEMINER LE CÂBLAGE DE MANIÈRE À NE PAS LE COINCER CONTRE UNE ARÊTE MÉTALLIQUE.

Faire cheminer les câbles à l'écart des pièces mobiles (comme les rails d'un siège) et des arêtes acérées ou pointues. Cela évitera ainsi de coincer et d'endommager les câbles. Si un câble passe dans un orifice métallique, utiliser un passe-câble en caoutchouc pour éviter que la gaine isolante du câble ne soit endommagée par le rebord métallique de l'orifice.

NE PAS INSTALLER DANS DES ENDROITS TRÈS HUMIDES OU POUSSIÉREUX.

Éviter d'installer l'appareil dans des endroits soumis à une forte humidité ou à de la poussière en excès. La pénétration d'humidité ou de poussière à l'intérieur de cet appareil risque de provoquer une défaillance.

PRÉCAUTIONS

- Veiller à débrancher le câble de la borne (-) de la batterie avant d'installer votre X903D-DU2. Les risques de dommages causés par un court-circuit seront réduits.
- Veiller à raccorder les câbles identifiés par des codes couleur selon le schéma de connexion. De mauvaises connexions peuvent entraîner un mauvais fonctionnement de l'appareil ou endommager le système électrique du véhicule.
- Lors du raccordement des câbles au système électrique du véhicule, faire attention aux composants installés en usine (par exemple, l'ordinateur de bord). Ne pas essayer d'alimenter l'appareil en le raccordant aux câbles de ces appareils. Lors du raccordement du X903D-DU2 au boîtier à fusibles, s'assurer que le fusible du circuit destiné au X903D-DU2 possède la bonne intensité. Sinon, l'appareil et/ou le véhicule risquent d'être endommagés. En cas de doute, consulter votre revendeur Alpine.

ADVERTENCIA

Antes de instalar o conectar la unidad, lea atentamente lo siguiente para llevar a cabo un uso adecuado.



ADVERTENCIA

REALICE LAS CONEXIONES CORRECTAMENTE.

Una conexión incorrecta puede producir un incendio o dañar el equipo.

UTILICE LA UNIDAD SOLAMENTE EN VEHÍCULOS QUE TENGAN 12 VOLTIOS CON NEGATIVO A MASA.

(Consulte a su distribuidor en caso de duda). Si no lo hace, podría ocasionar un incendio, etc.

ANTES DE EFECTUAR EL CABLEADO, DESCONECTE EL CABLE DEL TERMINAL NEGATIVO DE LA BATERÍA.

De no hacerlo así, podría ocasionar una descarga eléctrica o lesiones debido a cortocircuitos eléctricos.

IMPIDA QUE LOS CABLES SE ENREDEN CON LOS OBJETOS SITUADOS ALREDEDOR.

Disponga la instalación eléctrica y los cables conforme a lo descrito en el manual para evitar obstáculos durante la conducción. Los cables que obstaculizan la conducción o que cuelgan de partes del vehículo como el volante de dirección, la palanca de cambios, los pedales de freno, etc., se consideran extremadamente peligrosos.

NO EMPALME CABLES ELÉCTRICOS.

Nunca corte el aislamiento de un cable para suministrar energía a otro equipo. Esto hace que la capacidad portadora del cable se supere y puede ser la causa de incendios o descargas eléctricas.

EVITE DAÑAR LOS TUBOS Y EL CABLEADO CUANDO TALADRE AGUJEROS.

Si taladra agujeros en el chasis durante la instalación, tome las precauciones necesarias para no rozar, dañar u obstruir los tubos, las tuberías de combustible, los depósitos o el cableado eléctrico. De lo contrario, podría provocar un incendio.

NO UTILICE TUERCAS O PERNOS EN EL SISTEMA DE FRENOS O DE DIRECCIÓN PARA REALIZAR LAS CONEXIONES A MASA.

Los pernos o tuercas empleados en los sistemas de frenos o de dirección (o en cualquier otro sistema relacionado con la seguridad del vehículo), o los depósitos, NUNCA deben utilizarse para instalaciones de cableado o conexión a masa. Si utiliza tales piezas, podría incapacitar el control del vehículo y provocar un incendio, etc.

MANTENGA LOS OBJETOS PEQUEÑOS COMO LAS PILAS FUERA DEL ALCANCE DE LOS NIÑOS.

La ingestión de estos objetos puede provocar lesiones graves. Si esto ocurre, consulte con un médico inmediatamente.

NO INSTALE EL EQUIPO EN LUGARES QUE PUEDAN DIFICULTAR EL CONTROL DEL VEHÍCULO, COMO EL VOLANTE DE DIRECCIÓN O LA PALANCA DE CAMBIOS DE VELOCIDAD.

Esto podría obstaculizar la visibilidad y dificultar el movimiento, etc. y provocar accidentes graves.

NO OBSTRUYA LOS AIRBAGS NI NINGÚN OTRO ELEMENTO DE SEGURIDAD DEL VEHÍCULO MIENTRAS INSTALA EL PRODUCTO.

De lo contrario, podría causar un fallo en el sistema de seguridad del vehículo y producir importantes daños o la muerte. Si no tiene claro dónde van situadas las piezas, compruebe el manual del usuario de su coche o póngase en contacto con el fabricante del coche.



PRECAUCIÓN

CONFÍE EL CABLEADO Y LA INSTALACIÓN A PROFESIONALES.

El cableado y la instalación de este equipo requieren una competencia y experiencia técnica confirmada. Para garantizar la seguridad, póngase siempre en contacto con el distribuidor al que ha comprado el equipo para confiarle estas tareas.

UTILICE LOS ACCESORIOS ESPECIFICADOS E INSTÁLELOS CORRECTAMENTE.

Asegúrese de utilizar los accesorios especificados solamente. Si utiliza accesorios diferentes a los indicados, existe el riesgo de dañar el interior de la unidad, o de no instalarla en su lugar de manera segura. Las piezas pueden aflojarse, lo que, además de ser peligroso, puede provocar averías.

DISPONGA EL CABLEADO DE FORMA QUE LOS CABLES NO SE DOBLEN, NO SE CONTRAIGAN NI ROCEN UN BORDE METÁLICO AFILADO.

Aleje los cables y el cableado de piezas móviles (como los raíles de los asientos) o de bordes puntiagudos o afilados. De esta forma evitará dobleces y daños en el cableado. Si los cables se introducen por un orificio de metal, utilice una arandela de goma para evitar que el borde metálico del orificio corte el aislamiento del cable.

NO INSTALE LA UNIDAD EN LUGARES MUY HÚMEDOS O LLENOS DE POLVO.

Evite instalar la unidad en lugares con altos índices de humedad o polvo. Si entra polvo o humedad, el equipo puede averiarse.

PRECAUCIONES

- Asegúrese de desconectar el cable del borne negativo (-) de la batería antes de instalar el X903D-DU2. Esto reducirá cualquier posibilidad de dañar la unidad en caso de un cortocircuito.
- Asegúrese de conectar los cables codificados con colores de acuerdo con el diagrama. Las conexiones incorrectas podrán ocasionar un mal funcionamiento de la unidad o dañar el sistema eléctrico del vehículo.
- Cuando haga las conexiones al sistema eléctrico del vehículo, tenga en cuenta los componentes instalados de fábrica (p. ej., el ordenador de a bordo). No coja corriente de estos conductores para alimentar esta unidad. Cuando conecte el X903D-DU2 a la caja de fusibles, asegúrese de que el fusible del circuito que piensa utilizar para el X903D-DU2 sea del amperaje adecuado. En caso contrario, podría ocasionar daños a la unidad y/o al vehículo. Cuando no esté seguro, consulte a su distribuidor Alpine.

AVVERTIMENTO

Per un uso corretto, prima di installare o collegare l'unità, leggere attentamente quanto segue.

AVVERTIMENTO

ESEGUIRE CORRETTAMENTE I COLLEGAMENTI.

Diversamente, possono verificarsi incendi o danni al prodotto.

UTILIZZARE SOLO IN VEICOLI CON MASSA NEGATIVA A 12 VOLT.

(In caso di dubbio, controllare con il proprio rivenditore).

Diversamente, possono verificarsi incendi o altri danni.

PRIMA DI ESEGUIRE I COLLEGAMENTI, SCOLLEGARE IL CAVO DEL TERMINALE NEGATIVO DELLA BATTERIA.

Diversamente, possono verificarsi scosse elettriche o altre lesioni dovute a cortocircuiti.

EVITARE CHE I CAVI SI IMPIGLINO NEGLI OGGETTI CIRCOSTANTI.

Disporre cavi e cablaggi seguendo le istruzioni del manuale, in modo da evitare interferenze con la guida. I cavi o i cablaggi che interferiscono o si impigliano in parti quali il volante, la leva del cambio, il pedale del freno, ecc. possono risultare estremamente pericolosi.

NON SPELARE I CAVI PER EFFETTUARE ALTRI COLLEGAMENTI.

Non eliminare mai le parti isolanti dei cavi per alimentare altri apparecchi. Diversamente, la portata di corrente del cavo in questione verrebbe superata, causando incendi o scosse elettriche.

NEL PRATICARE I FORI, PRESTARE ATTENZIONE A NON DANNEGGIARE I TUBI O I CAVI.

Nel praticare i fori di installazione nel telaio, adottare tutte le precauzioni atte ad evitare il contatto, il danneggiamento o l'ostruzione di tubi, condotti del carburante, serbatoi o cavi elettrici. L'inosservanza di queste precauzioni può causare incendi.

PER ESEGUIRE I COLLEGAMENTI DI MASSA, NON UTILIZZARE BULLONI O DADI DEI SISTEMI DI FRENATA O DI STERZO.

I bulloni o i dadi utilizzati per i sistemi di frenata e di sterzo (o di qualsiasi altro sistema relativo alla sicurezza) o per i serbatoi non devono essere MAI impiegati per installazioni o collegamenti di massa. L'utilizzo di queste parti può inibire il controllo del veicolo e causare incendi o altro.

CONSERVARE LE PARTI DI PICCOLE DIMENSIONI QUALI LE PILE FUORI DALLA PORTATA DEI BAMBINI.

Se ingerite, possono causare gravi danni. In caso di ingestione, consultare immediatamente un medico.

NON INSTALLARE IN PUNTI CHE POSSANO INTERFERIRE CON LE OPERAZIONI DI GUIDA QUALI IL VOLANTE O LA LEVA DEL CAMBIO.

Diversamente, la visuale del conducente può risultare ostruita o i suoi movimenti ostacolati, causando gravi incidenti.

INSTALLARE IL PRODOTTO IN MANIERA CHE NON IMPEDISCA IL BUON FUNZIONAMENTO DI AIRBAG O ALTRI DISPOSITIVI DI SICUREZZA DEL VEICOLO.

Diversamente, i sistemi di sicurezza del veicolo possono non svolgere le funzioni per cui sono progettati, con il conseguente rischio di gravi lesioni personali, talvolta fatali. In caso di dubbi circa l'ubicazione di questi sistemi, fare riferimento al libretto di uso e manutenzione del veicolo oppure contattare il produttore del veicolo.

ATTENZIONE

I COLLEGAMENTI E L'INSTALLAZIONE DEVONO ESSERE EFFETTUATI DA PERSONALE QUALIFICATO.

I collegamenti e l'installazione dell'apparecchio richiedono conoscenze tecniche ed esperienze particolari. Per ragioni di sicurezza, contattare sempre il rivenditore presso il quale è stato acquistato il prodotto per eseguire l'installazione.

UTILIZZARE LE PARTI ACCESSORIE SPECIFICATE E INSTALLARLE IN MODO CORRETTO.

Verificare di utilizzare esclusivamente le parti accessorie specificate. L'utilizzo di altri componenti può danneggiare internamente l'apparecchio o non garantire l'installazione salda del medesimo. Ciò potrebbe causare l'allentamento dei componenti e quindi pericoli o guasti al prodotto.

SISTEMARE I CAVI IN MODO CHE NON VENGANO PIEGATI NÉ PIZZICATI DA PARTI METALLICHE TAGLIANTI.

Sistemare i cavi e i cablaggi lontano da parti in movimento (quali le guide dei sedili) o da parti taglienti o aguzze. In questo modo, il cablaggio non verrà pizzicato e quindi non si danneggerà. Se i cavi passano attraverso i fori nelle lamiere, utilizzare un anello di gomma per evitare che la loro guaina isolante venga tagliata dal bordo metallico del foro.

NON INSTALLARE IN LUOGHI ECCESSIVAMENTE UMIDI O POLVEROSI.

Evitare di installare l'apparecchio in luoghi eccessivamente umidi o polverosi. La presenza di umidità o polvere all'interno del prodotto può causare problemi di funzionamento.

AVVERTENZE

- Prima di installare l'unità X903D-DU2, scollegare il cavo dal terminale (-) della batteria. Questa operazione riduce il rischio di danni all'unità in caso di cortocircuito.
- Assicurarsi di collegare i cavi codificati in base al colore secondo lo schema. Collegamenti erranei possono causare problemi di funzionamento o danni all'impianto elettrico del veicolo.
- Quando si eseguono i collegamenti all'impianto elettrico del veicolo, prestare attenzione ai componenti installati in fabbrica (es. computer di bordo). Non servirsi di questi cavi per fornire alimentazione all'unità. Quando si collega il dispositivo X903D-DU2 alla scatola dei fusibili, verificare che il fusibile per il particolare circuito del dispositivo X903D-DU2 sia dell'ampereggio corretto. Diversamente, si possono provocare danni all'unità e/o al veicolo. In caso di dubbi, consultare il rivenditore Alpine.

EN	Parts list (1-10)
DE	Teileliste (1-10)
FR	Liste de pièces (1-10)
ES	Lista de piezas (1-10)
IT	Elenco dei componenti (1-10)

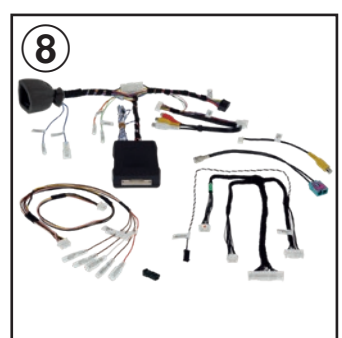
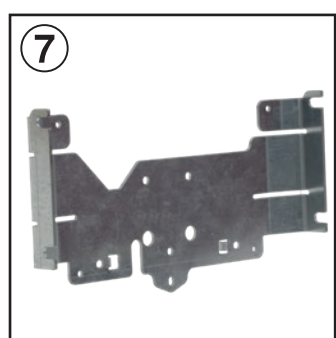
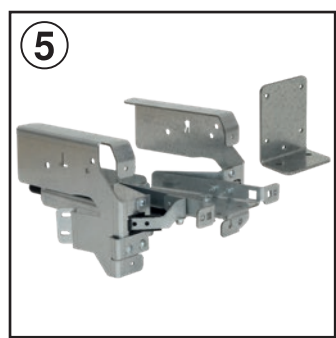
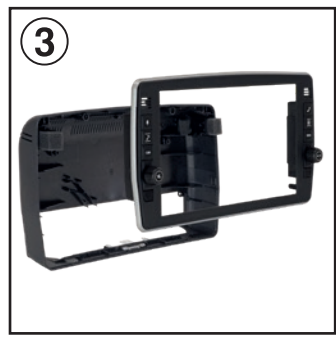

EN

- 1 AVN Unit
- 2 Display
- 3 Display housing with keys
- 4 Radio dock cover
- 5 Swivel mechanism
- 6 Installation brackets
- 7 Display bracket
- 8 Cable harnesses and CAN Interface
- 9 GPS Antenna
- 10 Screws

FR

- 1 Ensemble AVN
- 2 Écran
- 3 Boîtier de l'écran avec touches
- 4 Couverture de radio bay
- 5 Mécanisme pivotant
- 6 Supports d'installation
- 7 Support d'écran
- 8 Faisceaux de câbles et interface CAN
- 9 Faisceaux de câbles et interface CAN
- 10 Vis

IT

- 1 Unità AVN
- 2 Display
- 3 Alloggiamento del display con tasti
- 4 Copertura per dock radio
- 5 Meccanismo girevole
- 6 Staffe di installazione
- 7 Staffa per display
- 8 Cablaggi e interfaccia CAN
- 9 Antenna GPS
- 10 Viti

DE

- 1 AVN-Gerät
- 2 Display
- 3 Displaygehäuse mit Tasten
- 4 Abdeckung für Radioschacht
- 5 Schwenkmechanismus
- 6 Einbauhalterung
- 7 Halterung für Display
- 8 Kabelbäume und CAN Interface
- 9 GPS Antenne
- 10 Schrauben

ES

- 1 Unidad AVN
- 2 Pantalla
- 3 Carcasa de la pantalla con las teclas
- 4 Cubierta de base de radio
- 5 Mecanismo giratorio
- 6 Soportes de instalación
- 7 Soporte para la pantalla
- 8 Arnés de cables e interfaz CAN
- 9 Antena GPS
- 10 Tornillos

EN Required Tools
(8-14)

DE Werkzeuge
(8-14)

FR Outils nécessaires
(8-14)

ES Herramientas necesarias
(8-14)

IT Attrezzi necessari
(8-14)

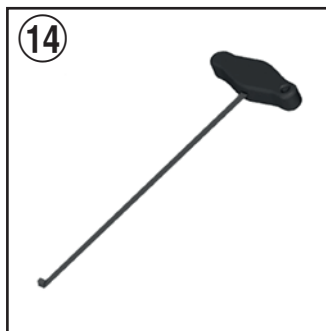
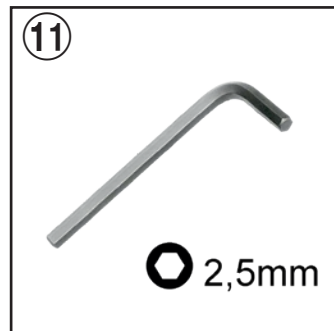
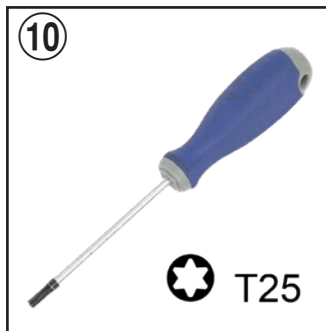
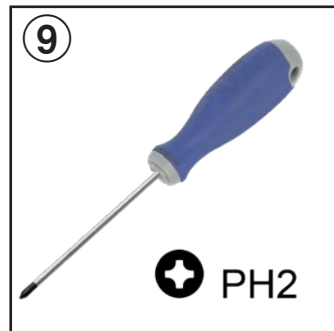
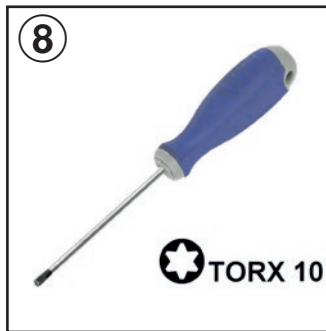

EN

- ⑧ T10 Screwdriver
- ⑨ PH2 Screwdriver
- ⑩ T25 Screwdriver
- ⑪ 2.5 mm Allen Key
- ⑫ 8 mm Spanner
- ⑬ Unlocking Tool
1mm x 1mm
- ⑭ Extraction hook

FR

- ⑧ Tournevis T10
- ⑨ Tournevis PH2
- ⑩ Tournevis T25
- ⑪ Clé Allen 2.5 mm
- ⑫ Clé 8 mm
- ⑬ Outil de déverrouillage
1mm x 1mm
- ⑭ Crochet d'extraction

IT

- ⑧ Cacciavite T10
- ⑨ Cacciavite PH2
- ⑩ Cacciavite T25
- ⑪ Cacciavite a brugola
da 2.5 mm
- ⑫ Chiave da 8 mm
- ⑬ Strumento di sblocco
1mm x 1mm
- ⑭ Gancio di estrazione

DE

- ⑧ T10 Schraubendreher
- ⑨ PH2 Schraubendreher
- ⑩ T25 Schraubendreher
- ⑪ 2,5 mm Inbusschlüssel
- ⑫ 8 mm Maulschlüssel
- ⑬ Entriegelungswerkzeug
1mm x 1mm
- ⑭ Ausziehhaken

ES

- ⑧ Destornillador T10
- ⑨ Destornillador PH2
- ⑩ Destornillador T25
- ⑪ Llave Allen de 2.5 mm
- ⑫ Llave de tornillos de
8 mm
- ⑬ Herramienta de
desbloqueo
1mm x 1mm
- ⑭ Gancho de extracción

EN Disconnection of battery

DE Trennen der Batterie vom Bordnetz

FR Déconnexion de la batterie

ES Desconexión de la batería

IT Distacco della batteria

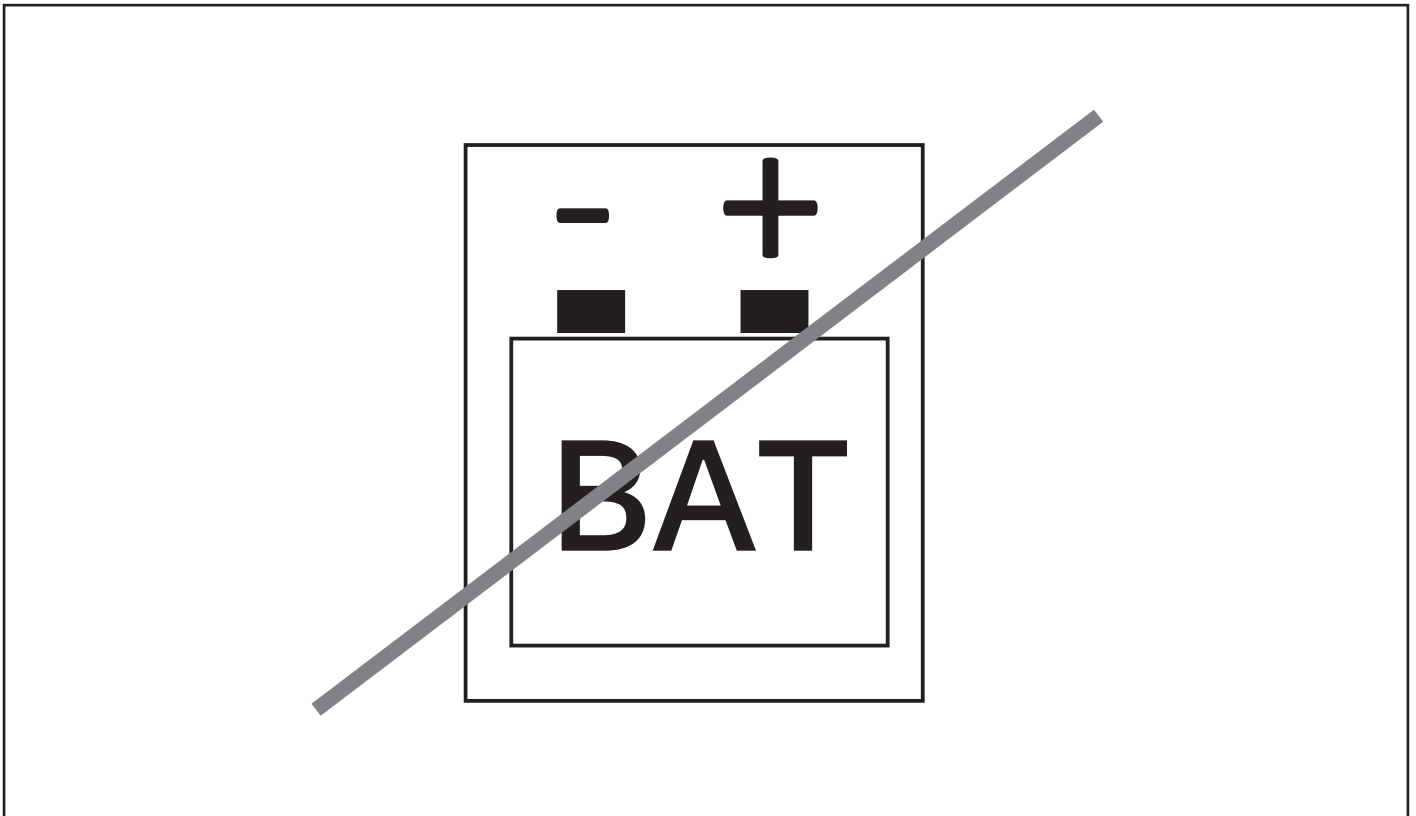

EN

WARNING:

Make sure to disconnect the cable from the negative battery terminal before proceeding.

Follow car manufacturer's guidelines.

ES

ADVERTENCIA:

Antes de proceder, asegúrese de desconectar el cable del terminal negativo de la batería.

Siga las instrucciones del fabricante del coche.

DE

WARNUNG:

Entfernen Sie das Kabel vom Minuspol der Batterie, bevor Sie fortfahren.

Befolgen Sie die Vorgaben des Fahrzeugherstellers.

IT

AVVERTENZA:

Prima di procedere, scollegare il cavo dal terminale negativo della batteria.

Attenersi alle istruzioni del costruttore del veicolo.

FR

AVERTISSEMENT :

N'oubliez pas de débrancher le câble de la borne négative de la batterie avant toute intervention.

Respectez les directives du constructeur de la voiture.

- EN** Installation (1-4)
- DE** Einbau (1-4)
- FR** Installation (1-4)
- ES** Instalación (1-4)
- IT** Installazione (1-4)

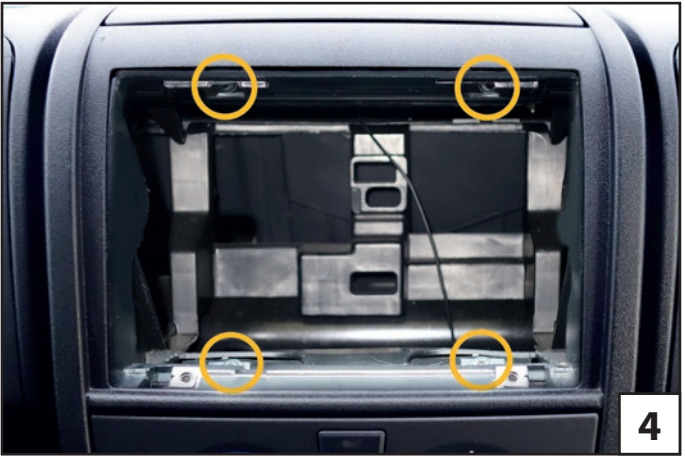

EN

- ① Fiat Ducato with radio preparation: If the car is not equipped with this part (1), replace the radio dock with the following FIAT original part: 735535319 (more details on page 56).
- ② Remove the compartment.
- ③ Release and remove four screws.
- ④ Position of the 4 screws.

ES

- ① Fiat Ducato con preinstalación de radio: Si el coche no va equipado con esta pieza (1) sustituya el receptáculo de la radio por la siguiente pieza original de FIAT: 735535319 (más información en la página 56).
- ② Retire el compartimento.
- ③ Suelte y extraiga los cuatro tornillos.
- ④ Ubicación de los 4 tornillos.

DE

- ① Fiat Ducato mit Radiovorbereitung (ISO Stecker): Sollten Sie im Fiat Ducato nicht diese Radio-Blende vorfinden (1), ersetzen Sie den Radioschacht mit dem folgenden FIAT Originalteil: 735535319 (weitere Details auf Seite 56)
- ② Entfernen Sie das Ablagefach.
- ③ Schrauben Sie die vier Schrauben heraus.
- ④ Position der vier Schrauben.

IT

- ① Fiat Ducato con predisposizione radio: se l'autoveicolo è privo di questo componente (1), sostituire il vano della radio con il seguente componente originale FIAT: 735535319 (ulteriori dettagli a pagina 56).
- ② Rimuovere il vano.
- ③ Allentare e rimuovere le quattro viti.
- ④ Posizione delle 4 viti.

FR

- ① Fiat Ducato avec préparation radio : Si le véhicule n'est pas équipé de cette pièce (1), remplacer le socle de la radio avec la pièce d'origine FIAT suivante : 735535319 (plus de détails à la page 56).
- ② Déposez le compartiment.
- ③ Desserrez et déposez les quatre vis.
- ④ Position des 4 vis.

EN Installation (5-8)

DE Einbau (5-8)

FR Installation (5-8)

ES Instalación (5-8)

IT Installazione (5-8)

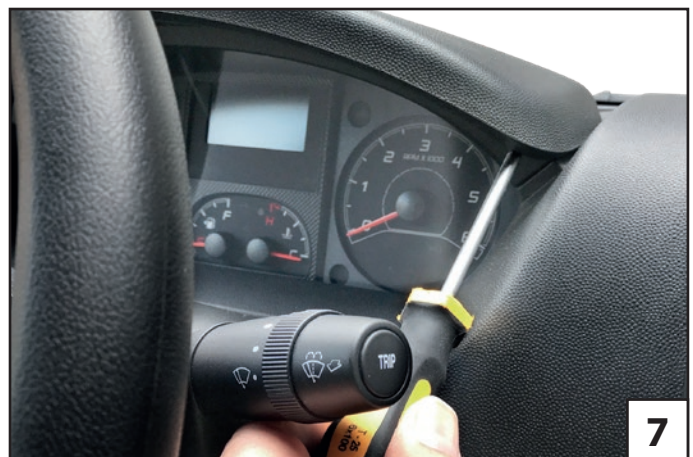

EN

- ⑤ GPS Antenna
- ⑥ Remove both air vents with the pull-out hook.
- ⑦ Remove the two screws of the instrument panel cover.
- ⑧ Position of the two screws.

ES

- ⑤ Antena GPS
- ⑥ Retire las dos salidas de aire con el gancho extraíble.
- ⑦ Retire los dos tornillos de la cubierta del panel de instrumentos.
- ⑧ Posición de los dos tornillos.

DE

- ⑤ GPS Antenne
- ⑥ Entfernen Sie beide Luftausströmer mit dem Ausziehhaken.
- ⑦ Lösen Sie die 2 Schrauben der Instrumentenverkleidung.
- ⑧ Position der 2 Schrauben.

IT

- ⑤ Antenna GPS
- ⑥ Rimuovere entrambe le prese d'aria con il gancio estraibile.
- ⑦ Rimuovere le due viti del coperchio del quadro strumenti.
- ⑧ Posizione delle due viti.

FR

- ⑤ Antenne GPS
- ⑥ Retirez les deux grilles d'aération à l'aide d'un outil d'extraction adapté.
- ⑦ Retirez les deux vis du couvercle du tableau de bord.
- ⑧ Position des deux vis.

- EN** Installation (9-12)
- DE** Einbau (9-12)
- FR** Installation (9-12)
- ES** Instalación (9-12)
- IT** Installazione (9-12)

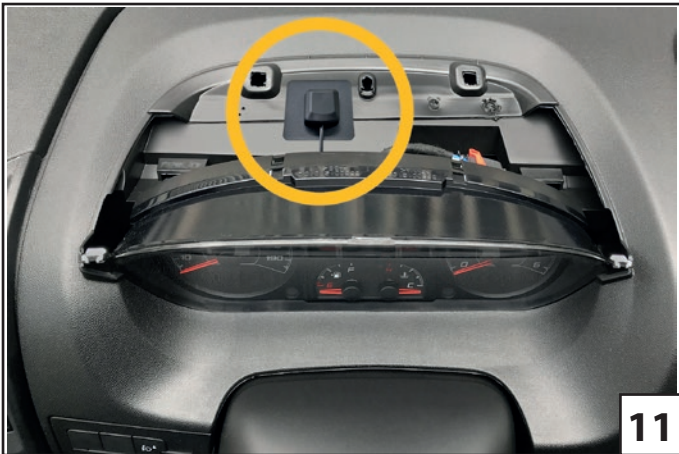

EN

- ⑨ Lift the cover at the back first.
- ⑩ Now remove the cover completely from the instrument cluster.
- ⑪ Position of the GPS antenna including metal plate.
- ⑫ Route the GPS cable to the radio bay.

ES

- ⑨ Levante la tapa en la parte posterior primero.
- ⑩ Retire la cubierta completamente del grupo de instrumentos.
- ⑪ Posición de la antena GPS incluida la placa de metal.
- ⑫ Pase el cable del GPS al hueco de la radio.

DE

- ⑨ Heben Sie die Verkleidung erst am hinteren Teil an.
- ⑩ Nun entnehmen Sie die Verkleidung komplett vom Kombiinstrument ab.
- ⑪ Position der GPS Antenne mit Metallplatte.
- ⑫ Verlegen Sie das GPS Kabel bis zum Radioschacht.

IT

- ⑨ Prima sollevare la parte posteriore.
- ⑩ Ora rimuovi completamente il coperchio dal quadro strumenti.
- ⑪ Posizione dell'antenna GPS inclusa la piastra metallica.
- ⑫ Instradare il cavo GPS nell'alloggiamento radio.

FR

- ⑨ Soulevez l'arrière en premier.
- ⑩ Maintenant, retirez complètement le couvercle.
- ⑪ Position de l'antenne GPS, y compris plaque de métal.
- ⑫ Acheminez le câble GPS vers l'autoradio.

EN Installation (13-16)

DE Einbau (13-16)

FR Installation (13-16)

ES Instalación (13-16)

IT Installazione (13-16)

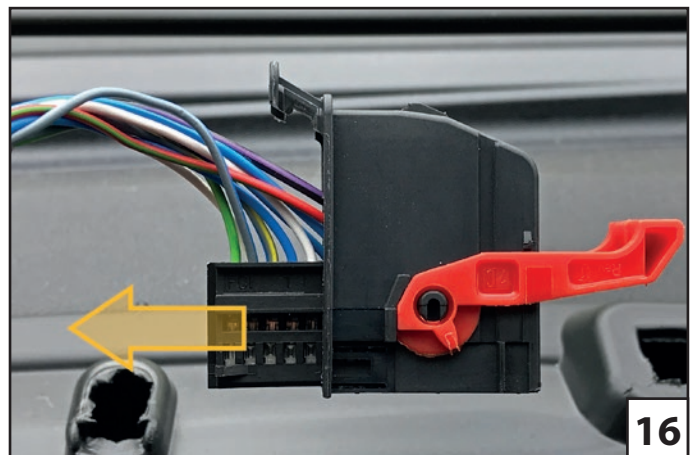
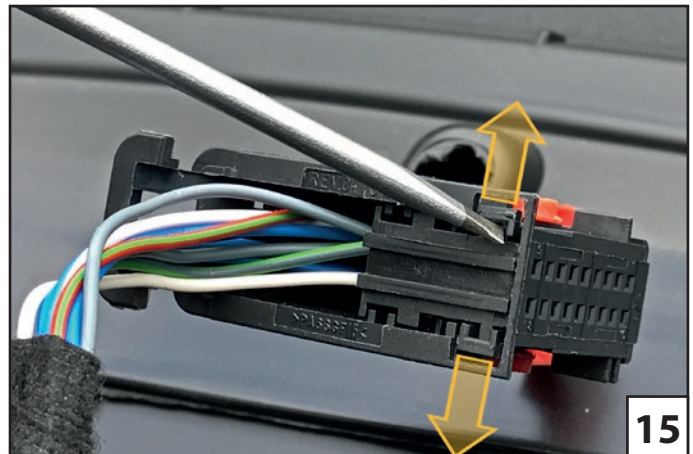
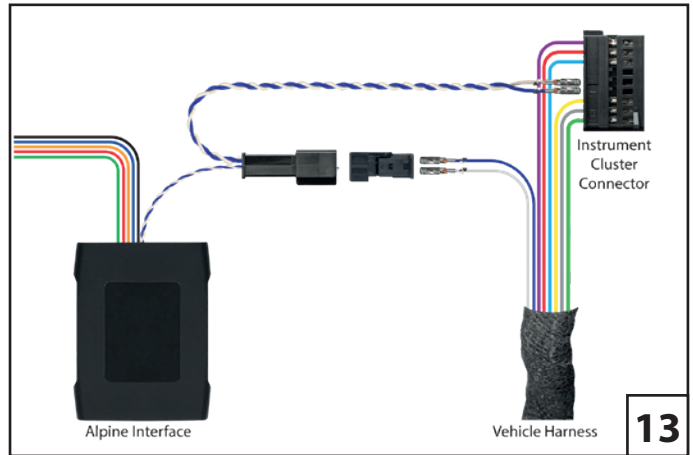

EN

- ⑬ Establish a CAN bus connection to the instrument cluster.
- ⑭ Remove the connector from the instrument panel.
- ⑮ Release the locking clips of the connector housing.
- ⑯ Remove the connector from the housing.

ES

- ⑬ Realice la conexión del CAN Bus en el cuadro de instrumentos.
- ⑭ Retire el conector del panel de instrumentos.
- ⑮ Suelte los clips de bloqueo de la carcasa del conector.
- ⑯ Retire el conector de la carcasa.

DE

- ⑬ CAN Bus Verbindung zum Kombiinstrument herstellen.
- ⑭ Ziehen Sie den Stecker vom Kombiinstrument ab.
- ⑮ Entriegeln Sie die Sicherungsklammern am Steckergehäuse.
- ⑯ Ziehen Sie den Stecker aus dem Gehäuse heraus.

IT

- ⑬ Stabilire una connessione bus CAN al quadro strumenti.
- ⑭ Rimuovere il connettore dal quadro strumenti.
- ⑮ Rilasciare le clip di bloccaggio dell'alloggiamento del connettore.
- ⑯ Rimuovere il connettore dall'alloggiamento.

FR

- ⑬ CAN Bus se connecte au groupe d'instruments.
- ⑭ Débranchez la prise du groupe d'instruments.
- ⑮ Relâchez les pinces de verrouillage du boîtier du connecteur.
- ⑯ Retirez le connecteur du boîtier.

EN	Installation (17-20)
DE	Einbau (17-20)
FR	Installation (17-20)
ES	Instalación (17-20)
IT	Installazione (17-20)

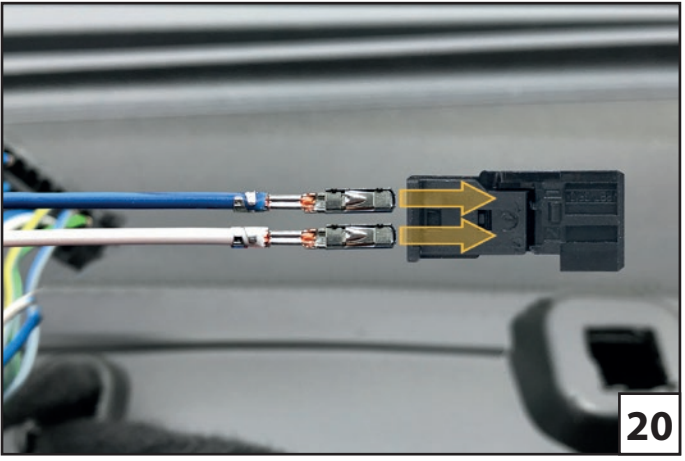
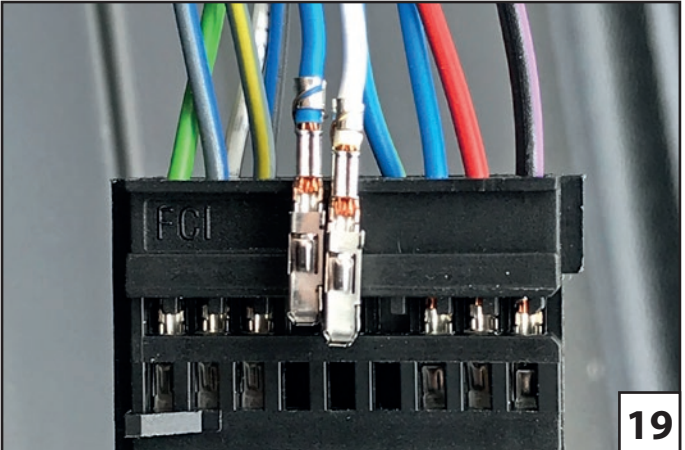
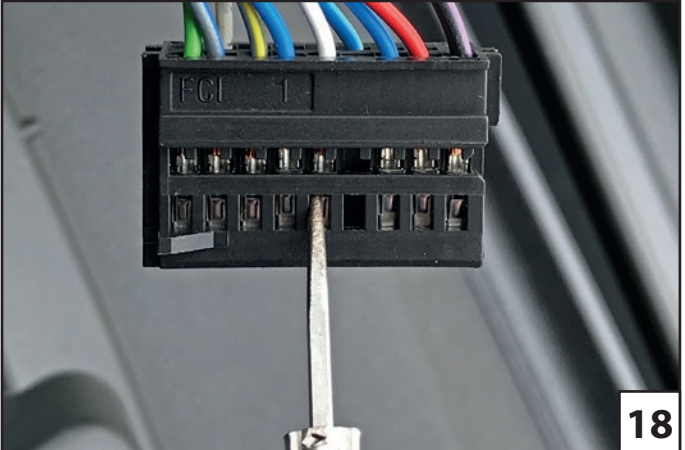
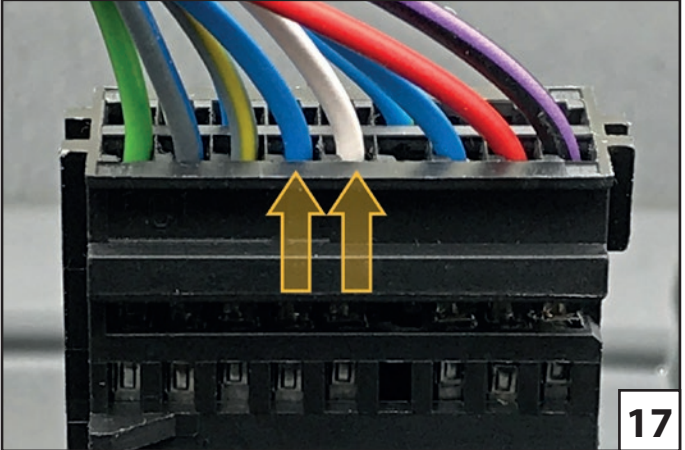

EN

- ⑰ CAN cables (blue, white)
- ⑱ Release the terminals of the CAN cables with the suggested release tool.
- ⑲ Remove both cables.
- ⑳ Insert both cables to the supplied 2 pin connector housing as shown.

ES

- ⑰ Cables CAN (azul, blanco)
- ⑱ Suelte los terminales de los cables CAN con la herramienta de liberación sugerida.
- ⑲ Retire ambos cables.
- ⑳ Inserte ambos cables en la carcasa del conector de 2 pines suministrada como se muestra.

DE

- ⑰ CAN Leitungen (blau, weiß)
- ⑱ Entriegeln Sie die Terminals der CAN Leitungen mit dem Entriegelungswerkzeug.
- ⑲ Entnehmen Sie beide Leitungen.
- ⑳ Führen Sie beiden Leitungen wie gezeigt in das mitgelieferte, 2 polige Steckergehäuse ein.

IT

- ⑰ Cavi CAN (blu, bianco)
- ⑱ Sblocca i terminali delle linee CAN con lo strumento di sblocco.
- ⑲ Rimuovere entrambi i cavi.
- ⑳ Inserire entrambi i cavi nell'alloggiamento del connettore a 2 pin in dotazione, come mostrato.

FR

- ⑰ Câbles CAN (bleu, blanc)
- ⑱ Débloquez les terminaux des lignes CAN avec l'outil de déverrouillage.
- ⑲ Enlevez les deux lignes.
- ⑳ Insérez les deux câbles dans le boîtier fourni, connecteur à 2 broches, comme indiqué.

EN	Installation (21-24)
DE	Einbau (21-24)
FR	Installation (21-24)
ES	Instalación (21-24)
IT	Installazione (21-24)

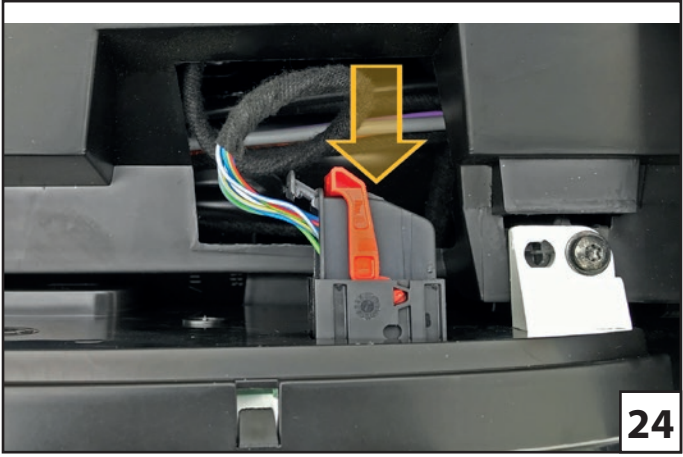
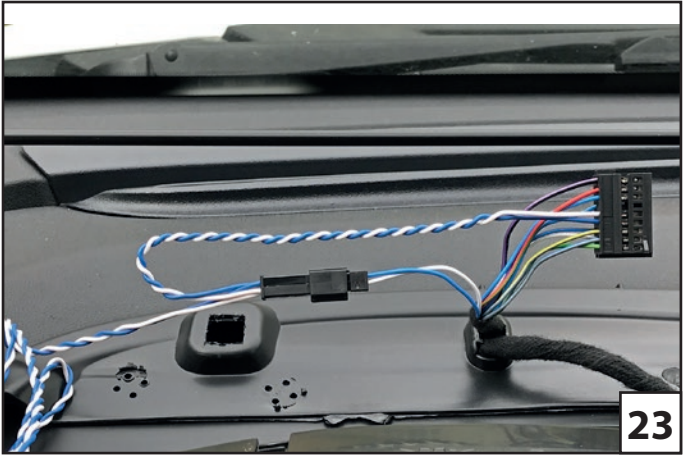
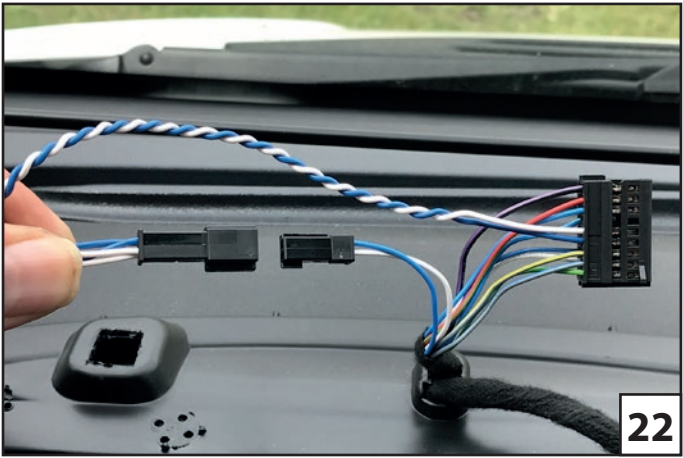
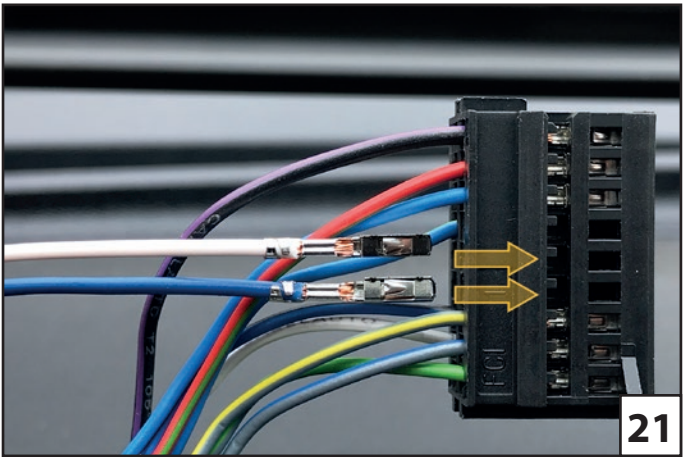

EN

- ②1 Insert the terminals of the cables from the supplied T-Harness into the connector from the instrument cluster.
- ②2 Connect both CAN plugs.
- ②3 The CAN bus connection for the interface is now established.
- ②4 Assemble the connector housing in reverse order.

ES

- ②1 Inserte los terminales de los cables del mazo de cables en T suministrado en el conector del panel de instrumentos.
- ②2 Conecte los dos conectores CAN.
- ②3 El asa de bus CAN para la interfaz ya está hecha.
- ②4 Vuelva a montar la carcasa del conector en orden inverso.

DE

- ②1 Führen Sie die Terminals der Leitungen des mitgelieferten T-Kabelbaums in den Stecker des Kombiinstrumentes ein.
- ②2 Verbinden Sie die beiden CAN Stecker miteinander.
- ②3 Der CAN Bus Abgriff für das Interface ist nun erfolgt.
- ②4 Bauen Sie das Steckergehäuse in umgekehrter Reihenfolge wieder zusammen.

IT

- ②1 Inserire i morsetti dei cavi del cablaggio A in dotazione nella spina del quadro strumenti.
- ②2 Collegare il connettore del CAN.
- ②3 La connessione CAN è ora effettuata.
- ②4 Rimontare l'alloggiamento del connettore in ordine inverso.

FR

- ②1 Insérez les bornes des câbles du harnais de câblage T fourni dans la prise du groupe d'instruments.
- ②2 Connectez les deux connecteurs CAN ensemble.
- ②3 La poignée de bus CAN pour l'interface a maintenant été faite.
- ②4 Remonter le boîtier du connecteur dans l'ordre inverse.

EN Installation (25-28)

DE Einbau (25-28)

FR Installation (25-28)

ES Instalación (25-28)

IT Installazione (25-28)

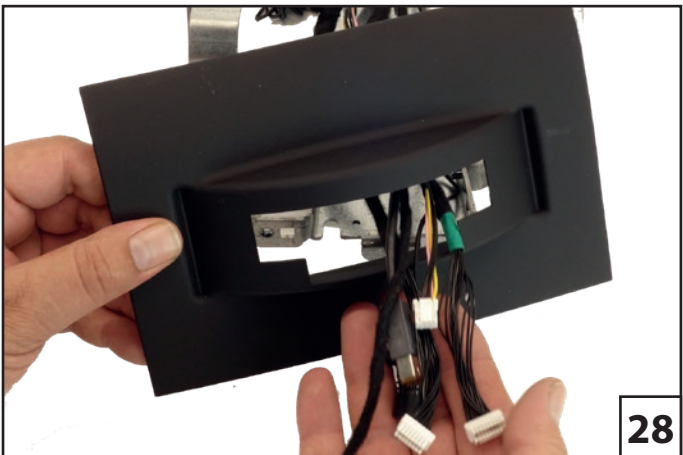
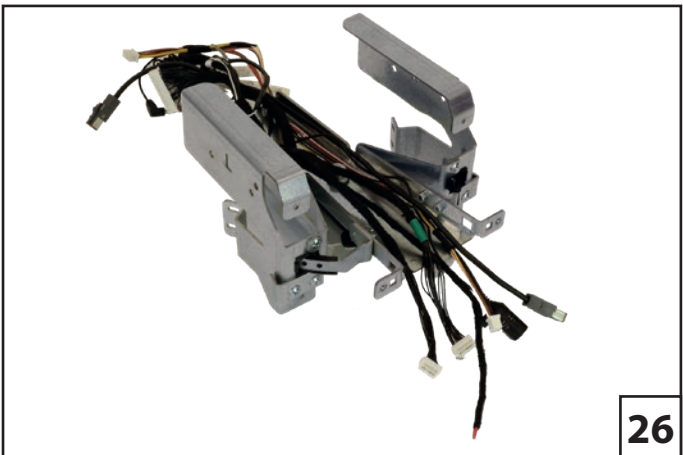
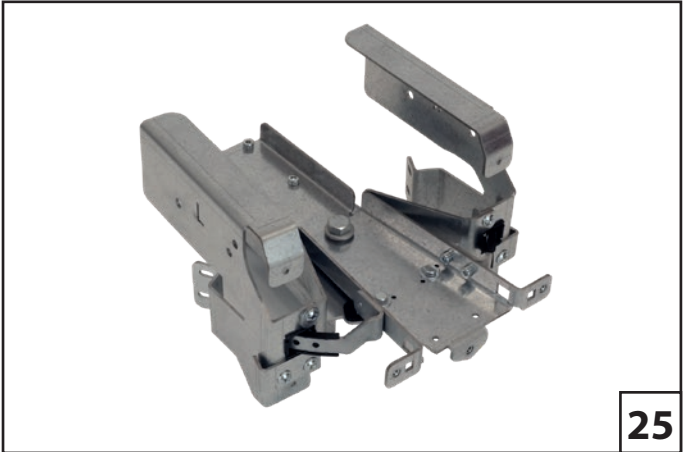

EN

- ②5 Swivel mechanism
- ②6 Insert the cable sets for display, buttons, microphone and ambient lighting into the middle guide.
- ②7 Radio dock cover
- ②8 Pass all cables through the radio dock cover.

ES

- ②5 Mecanismo giratorio
- ②6 Inserte los juegos de cables para pantalla, botones, micrófono e iluminación ambiental en la guía central.
- ②7 Cubierta de base de radio
- ②8 Pase todos los cables a través de la cubierta de base de radio.

DE

- ②5 Schwenkmechanismus
- ②6 Legen Sie die Kabelsätze für Display, Tasten, Mikrofon und Ambientebeleuchtung in die mittlere Führung.
- ②7 Radioschachtabdeckung
- ②8 Führen sie sämtliche Kabel durch die Radioschachtabdeckung.

IT

- ②5 Meccanismo girevole
- ②6 Inserire i set di cavi per display, pulsanti, microfono e illuminazione ambientale nella guida centrale.
- ②7 Copertura per dock radio
- ②8 Passare tutti i cavi attraverso il coperchio del dock radio.

FR

- ②5 Mécanisme pivotant
- ②6 Insérez les faisceaux de câbles pour l'affichage, les boutons, le microphone et l'éclairage ambiant dans le guide du milieu.
- ②7 Finition plastique
- ②8 Faites passer tous les câbles à travers la finition plastique.

EN Installation (29-32)

DE Einbau (29-32)

FR Installation (29-32)

ES Instalación (29-32)

IT Installazione (29-32)

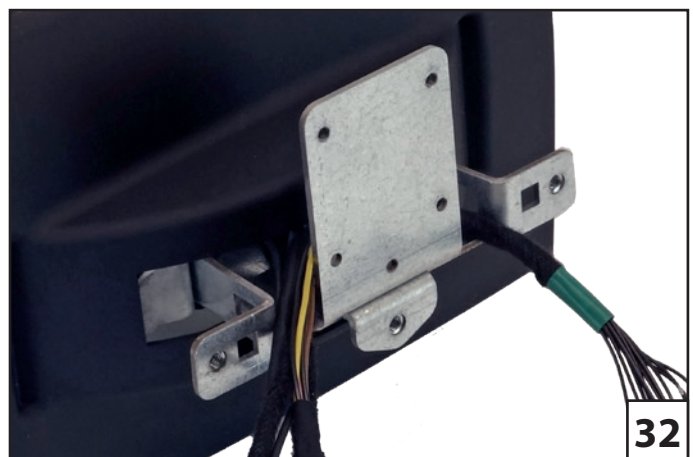
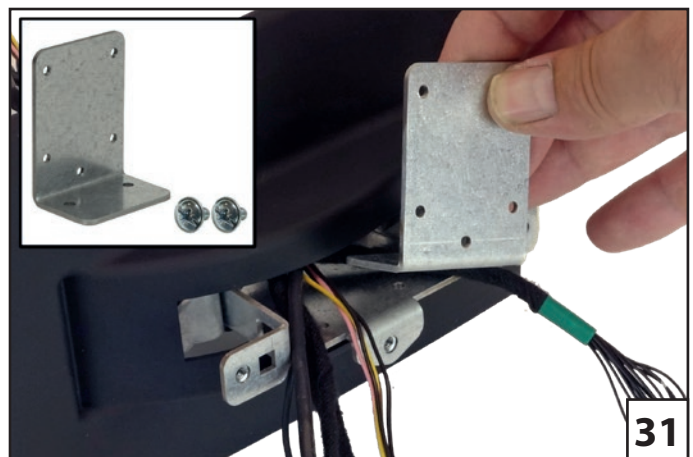
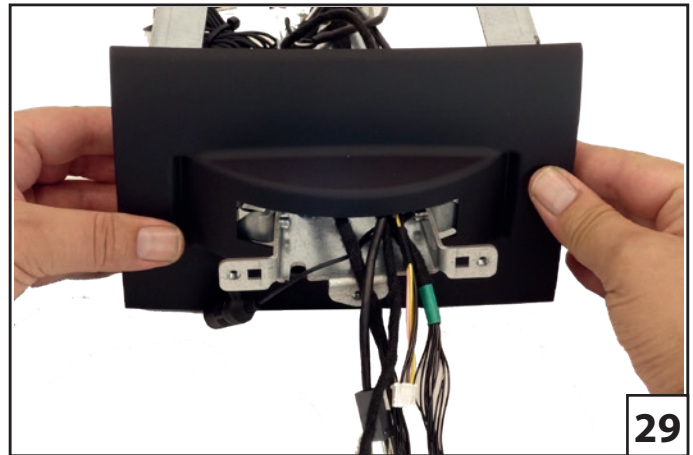

EN

- ②9 Engage the radio bay cover with the swivel mechanism.
- ③0 Fix the panel with the 4 Torx 10 screws.
- ③1 Attach the metal bracket to the swivel mechanism.
- ③2 Pass the cables past the bracket as shown.

ES

- ②9 Coloque la cubierta del compartimento de radio con el mecanismo giratorio.
- ③0 Fije el panel con los 4 tornillos Torx 10.
- ③1 Fije el soporte de metal al mecanismo giratorio.
- ③2 Pase los cables por el soporte como se muestra.

DE

- ②9 Rasten Sie die Radioschachtabdeckung am Schwenkmechanismus ein.
- ③0 Befestigen sie die Blende mit den 4 Torx 10 Schrauben.
- ③1 Bringen Sie den Metallwinkel am Schwenkmechanismus an.
- ③2 Führen Sie die Kabel, wie gezeigt, am Winkel vorbei.

IT

- ②9 Collegare il coperchio dell'alloggiamento della radio con il meccanismo girevole.
- ③0 Fissare il pannello con le 4 viti Torx 10.
- ③1 Collegare la staffa metallica al meccanismo girevole.
- ③2 Passare i cavi oltre la staffa come mostrato.

FR

- ②9 Enclenchez la finition plastique sur le mécanisme pivotant.
- ③0 Fixez le panneau avec les 4 vis Torx 10.
- ③1 Fixez le support en métal au mécanisme pivotant.
- ③2 Passez les câbles au-delà du support, comme indiqué.

- EN** Installation (33-36)
- DE** Einbau (33-36)
- FR** Installation (33-36)
- ES** Instalación (33-36)
- IT** Installazione (33-36)

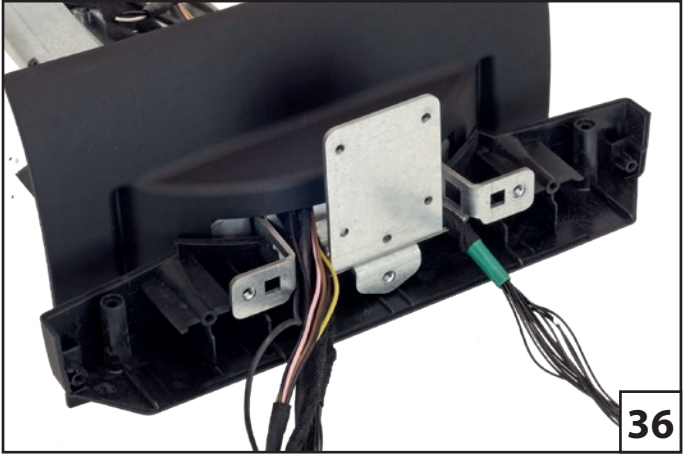
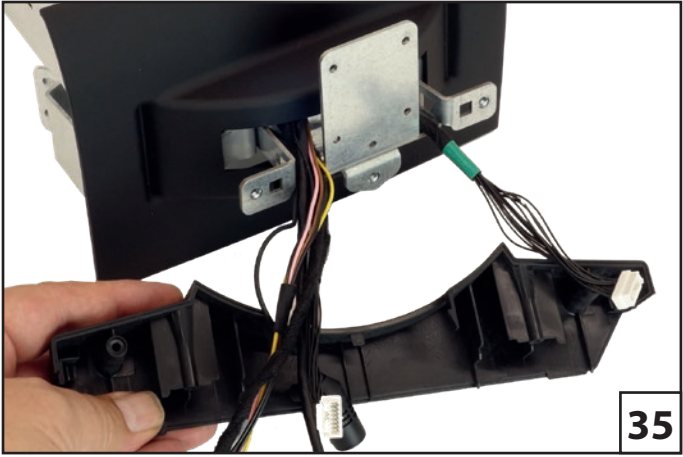
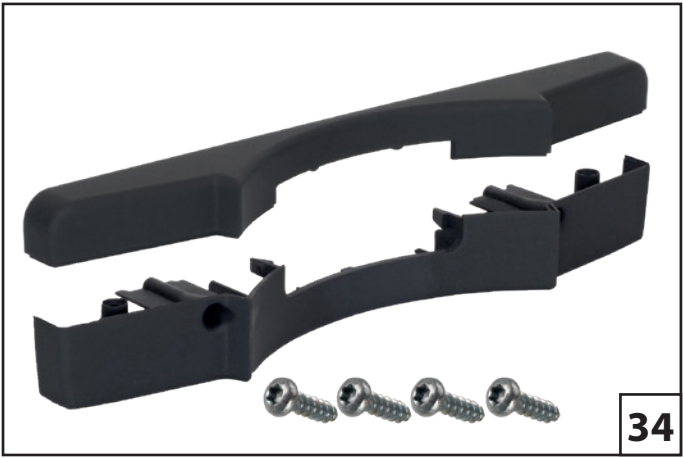
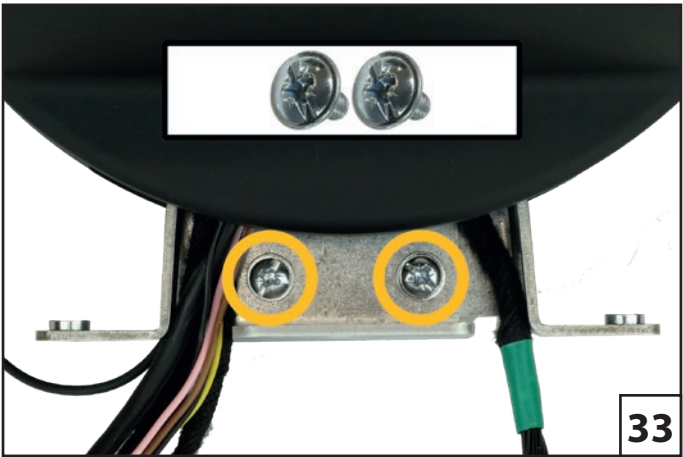

EN

- ③③ Tighten the metal bracket to the upper side of the swivel mechanism with two screws.
- ③④ Two-piece circular segment panel
- ③⑤ Attach the lower part of the circular segment panel to the swing mechanism.
- ③⑥ Position of the lower panel.

ES

- ③③ Apriete el soporte de metal a la parte superior del mecanismo giratorio mediante dos tornillos.
- ③④ Panel de segmento circular de dos piezas.
- ③⑤ Fije la parte inferior del panel de segmento al mecanismo giratorio.
- ③⑥ Posición del panel inferior.

DE

- ③③ Befestigen Sie den Metallwinkel mit zwei Schrauben an der oberen Seite des Schwenkmechanismus fest.
- ③④ Zweiteilige Kreissegmentblende
- ③⑤ Setzen Sie den unteren Teil der Kreissegmentblende am Schwenkmechanismus an.
- ③⑥ Position der unteren Blende.

IT

- ③③ Stringere la staffa metallica sul lato superiore del meccanismo girevole con due viti.
- ③④ Pannello a segmenti circolari in due pezzi.
- ③⑤ Attaccare la parte inferiore del pannello del segmento circolare al meccanismo di rotazione.
- ③⑥ Posizionare il pannello inferiore.

FR

- ③③ Vissez le support métallique sur le mécanisme pivotant avec deux vis.
- ③④ Les deux pièces plastique avec les vis.
- ③⑤ Installez la partie inférieure sur le mécanisme pivotant.
- ③⑥ Vue de la pièce en position.

EN Installation (37-40)

DE Einbau (37-40)

FR Installation (37-40)

ES Instalación (37-40)

IT Installazione (37-40)

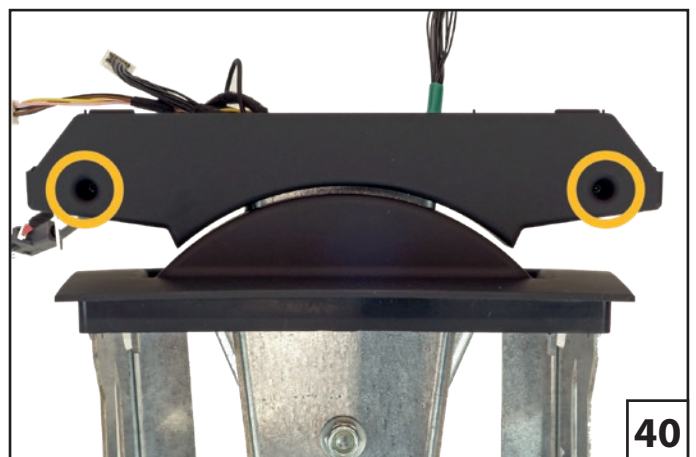
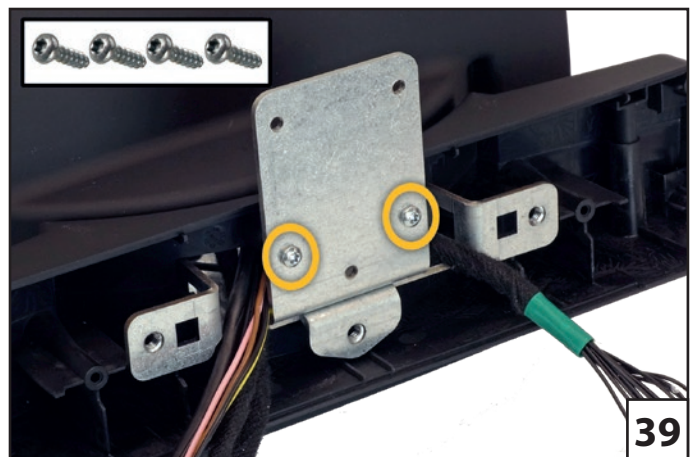
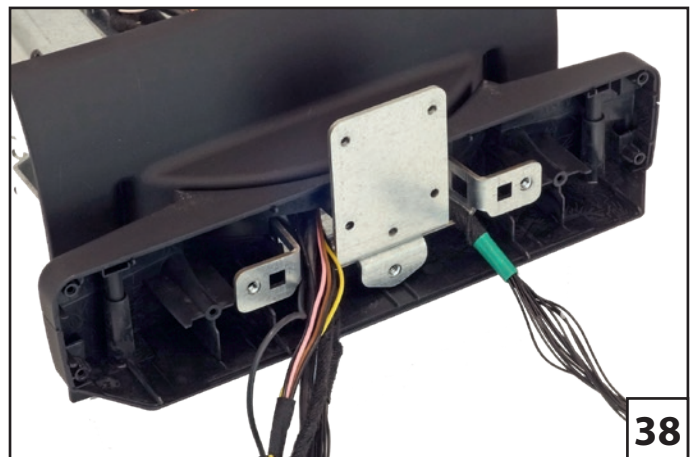
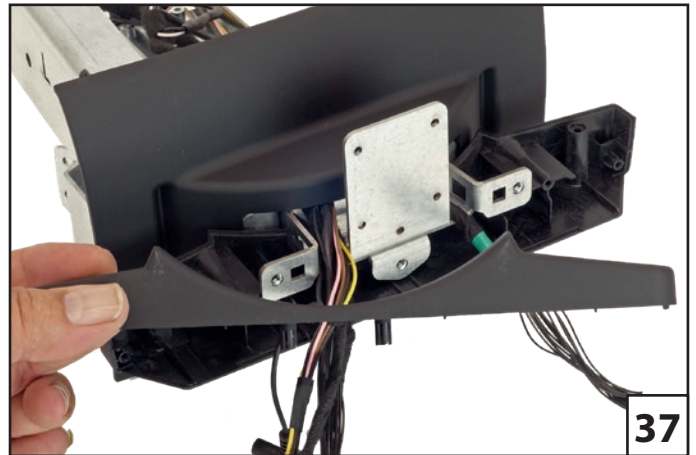

EN

- ③⑦ Place the upper bezel on the lower bezel.
- ③⑧ Position of both bezels.
- ③⑨ Attach the upper panel to the metal bracket with 2 screws.
- ④⑩ Now screw the two panel parts together.

ES

- ③⑦ Coloque el bisel superior con el bisel inferior.
- ③⑧ Posición de los dos biseles.
- ③⑨ Fije la parte superior del panel al soporte metálico con 2 tornillos.
- ④⑩ Atornille los 2 paneles conjuntamente.

DE

- ③⑦ Platzieren Sie die obere Blende auf der unteren Blende.
- ③⑧ Position der Blenden.
- ③⑨ Befestigen Sie die obere Blende mit 2 Schrauben am Metallwinkel.
- ④⑩ Verschrauben Sie nun die beiden Blendenteile miteinander.

IT

- ③⑦ Posizionare la mascherina superiore sulla mascherina inferiore.
- ③⑧ Posizione di entrambe le cornici.
- ③⑨ Fissare il pannello superiore alla staffa metallica con 2 viti.
- ④⑩ Ora avvitare insieme le due parti del pannello.

FR

- ③⑦ Placez la partie supérieure.
- ③⑧ Vue de la partie supérieure en position.
- ③⑨ Vissez la partie supérieur au support métallique.
- ④⑩ Vissez la partie inférieur à la partie supérieur à l'aide des deux autres vis par le dessous.

EN Installation (41-44)

DE Einbau (41-44)

FR Installation (41-44)

ES Instalación (41-44)

IT Installazione (41-44)

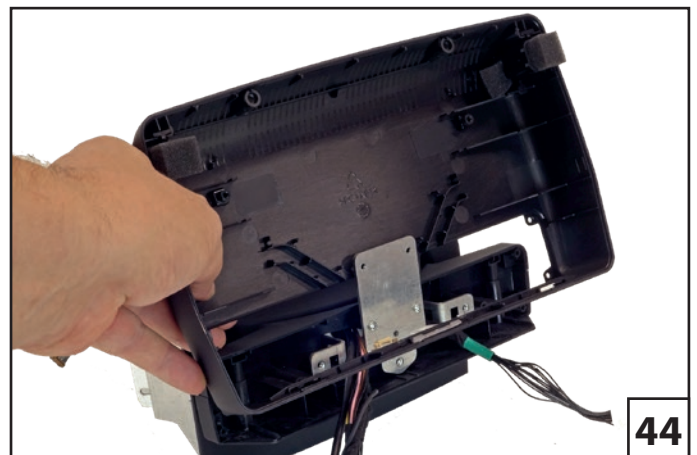
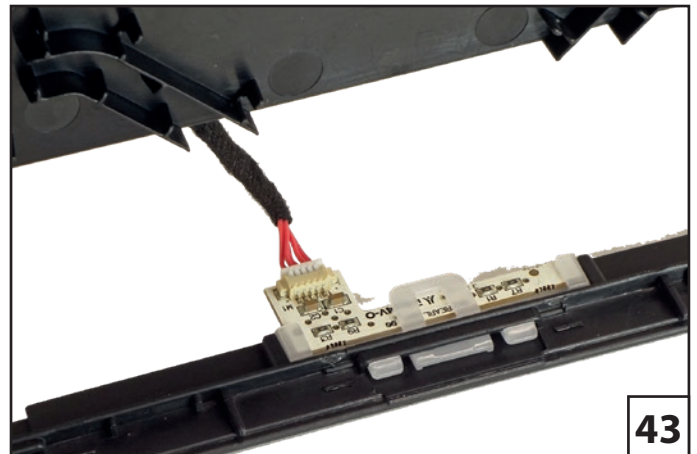

EN

- ④1 AVN display back panel with circuit board for ambient lighting.
- ④2 Insert the ambient lighting board into the AVN display back panel.
- ④3 Connect the board to the appropriate cable of the wiring harness.
- ④4 Attach the rear panel to the two-piece cover.

ES

- ④1 Panel posterior de pantalla AVN con placa de circuito para iluminación ambiental.
- ④2 Inserte la placa de iluminación ambiental en el panel posterior de la pantalla AVN.
- ④3 Conecte la placa al cable correspondiente del mazo de cables.
- ④4 Fije el panel posterior a la cubierta de dos piezas.

DE

- ④1 AVN-Display-Rückwand mit Platine für Ambiente-Beleuchtung.
- ④2 Setzen Sie die Platine für die Ambientebeleuchtung in die AVN-Display-Rückwand ein.
- ④3 Verbinden Sie die Platine mit dem passenden Kabel des Kabelbaums.
- ④4 Setzen Sie die Rückwand an die zweiteilige Verblendung an.

IT

- ④1 Pannello posteriore del display AVN con circuito stampato per illuminazione ambientale.
- ④2 Inserire la scheda di illuminazione ambientale nel pannello posteriore del display AVN.
- ④3 Collegare la scheda al cavo appropriato del cablaggio.
- ④4 Collegare il pannello posteriore al coperchio in due pezzi.

FR

- ④1 Finition arrière de l'écran avec les vis et la platine pour la lumière d'ambiance.
- ④2 Insérez la platine dans la finition arrière.
- ④3 Connectez le câble à la platine.
- ④4 Insérez finition plastique.

EN	Installation (45-48)
DE	Einbau (45-48)
FR	Installation (45-48)
ES	Instalación (45-48)
IT	Installazione (45-48)

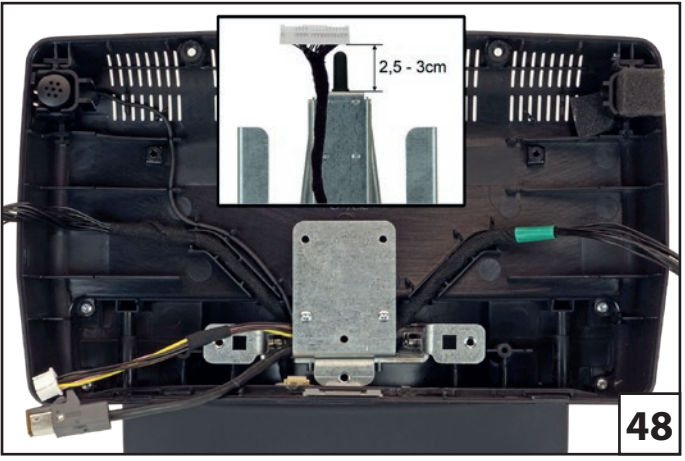
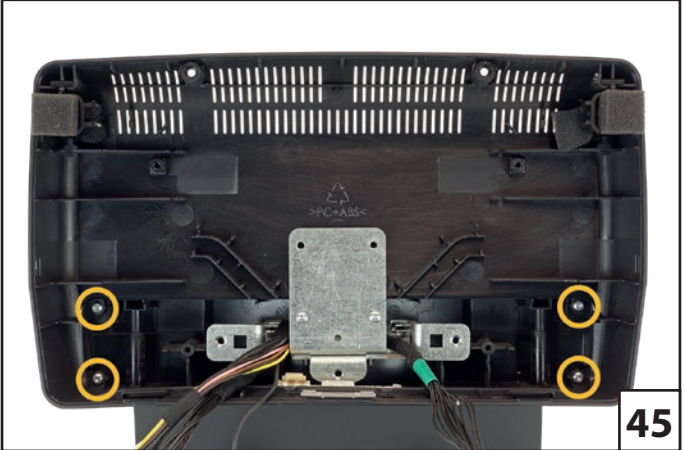

EN

- ④5 Attach the display back panel to the two-piece panel with four screws.
- ④6 Remove the left microphone receptacle from the rear panel and insert the supplied microphone.
- ④7 Insert the microphone in the device. Lay the cables as shown in the picture. Button cable with green tape to the right.
- ④8 Make sure that the width of the interface connector protrudes approx. 2.5 - 3cm from the holder.

ES

- ④5 Fije el panel posterior de la pantalla al panel de dos piezas con cuatro tornillos.
- ④6 Retire el receptáculo izquierdo del micrófono del panel posterior e inserte el micrófono suministrado.
- ④7 Inserte el micrófono en el dispositivo. Tienda los cables como se muestra en la imagen. Cable de botonera con etiqueta verde a la derecha.
- ④8 Asegúrese de que el del conector de interfaz sobresalga aprox. 2.5 - 3cm del soporte.

DE

- ④5 Befestigen sie die Display-Rückwand mit vier Schrauben an der zweiteiligen Blende.
- ④6 Nehmen Sie die linke Mikrofonhalterung aus der Rückwand heraus und setzen Sie das mitgelieferte Mikrofon ein.
- ④7 Setzen Sie das Mikrofon in der Vorrichtung ein. Verlegen Sie die Kabel, wie im Bild gezeigt. Tastenkabel mit grünem Ring nach rechts.
- ④8 Achten Sie darauf, dass der breite Interface-Stecker ca. 2,5 - 3cm aus dem Halter herausragt.

IT

- ④5 Fissare il pannello posteriore del display al pannello in due pezzi con quattro viti.
- ④6 Rimuovere la presa del microfono sinistro dal pannello posteriore e inserire il microfono in dotazione.
- ④7 Inserisci il microfono nel dispositivo. Posare i cavi come mostrato in figura. Cavo tasti con nastro verde a destra.
- ④8 Assicurarsi che la larghezza del connettore dell'interfaccia sporga di ca. 2,5 - 3 cm dal supporto.

FR

- ④5 Vissez la finition à l'aide des 4 vis fournies.
- ④6 Insérez le micro dans l'un d'est support gauche ou droite du support.
- ④7 Vue du microphone installé à gauche de l'écran.
- ④8 Assurez vous de laisser 2.5 à 3 cm de marge sur le câblage des boutons à l'arrière du produit.

Attention: le fil avec le l'autocollant vert doit être à droite comme sur l'image (48)

EN	Installation (49-52)
DE	Einbau (49-52)
FR	Installation (49-52)
ES	Instalación (49-52)
IT	Installazione (49-52)

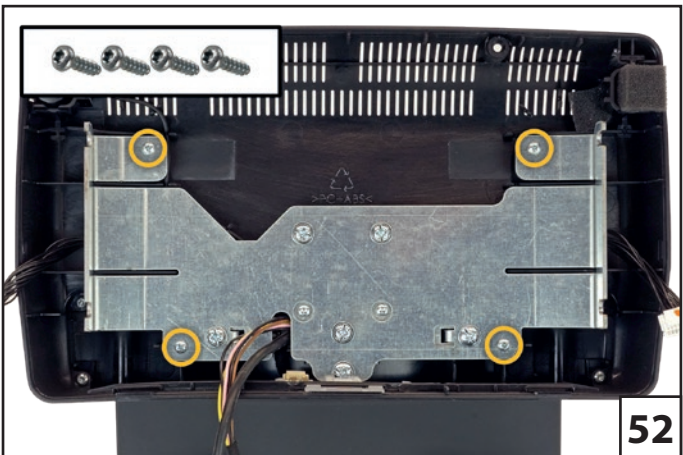
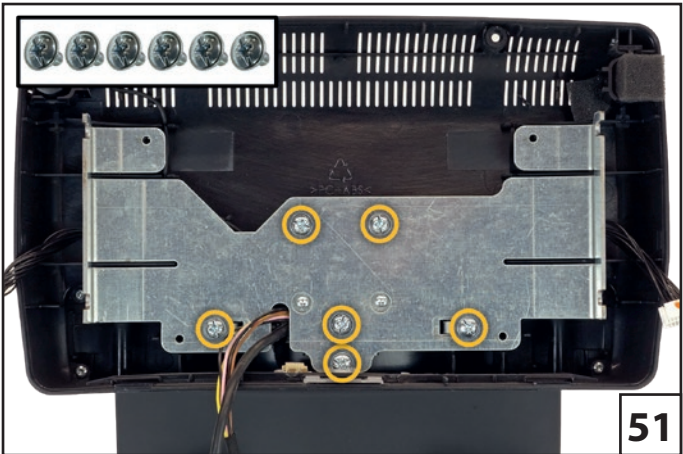
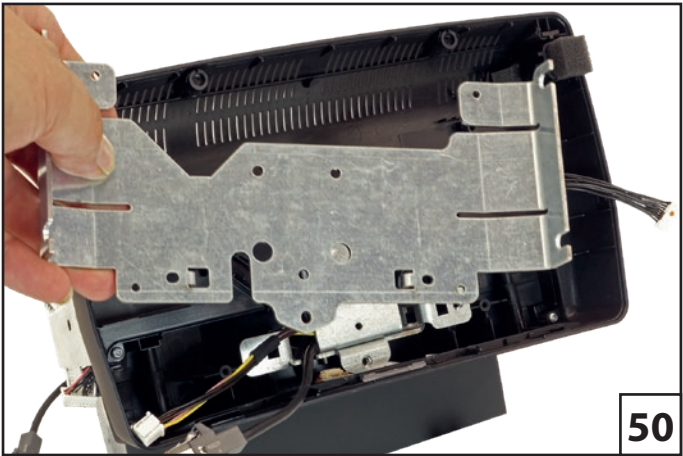
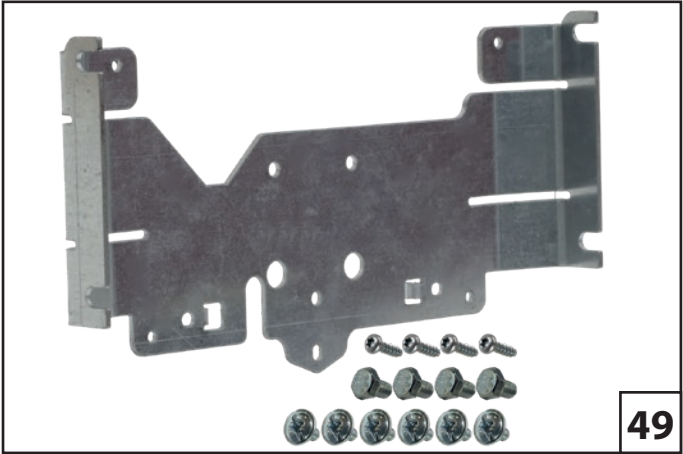

EN

- ④⑨ Display bracket
- ⑤⑩ Attach the display bracket to the swivel mechanism.
- ⑤① Pass the display cables through the corresponding slot and secure the bracket with six screws.
- ⑤② Secure the back panel to the bracket with four Torx screws.

ES

- ④⑨ Soporte de pantalla.
- ⑤⑩ Fije el soporte de pantalla al mecanismo giratorio.
- ⑤① Pase los cables de la pantalla a través de la ranura correspondiente y asegure el soporte con seis tornillos.
- ⑤② Asegure el panel posterior al soporte con cuatro tornillos Torx.

DE

- ④⑨ Display-Halterung
- ⑤⑩ Setzen Sie die Display-Halterung an den Schwenkmechanismus an.
- ⑤① Führen Sie die Displaykabel durch den entsprechenden Schlitz und befestigen Sie die Halterung mit sechs Schrauben.
- ⑤② Befestigen Sie die Rückwand mit vier Torx-Schrauben am Halter.

IT

- ④⑨ Staffa per Display
- ⑤⑩ Collegare la staffa del display al meccanismo girevole.
- ⑤① Passare i cavi del display attraverso lo slot corrispondente e fissare la staffa con sei viti.
- ⑤② Fissare il pannello posteriore alla staffa con quattro viti Torx.

FR

- ④⑨ Support métallique de l'écran avec les vis.
- ⑤⑩ Installez le support dans la finition plastique de l'écran.
- ⑤① Placez les câbles comme sur l'image (51) et vissez les six vis de fixation.
- ⑤② Finir l'installation du support métallique avec les 4 autres vis fournies.

EN Installation (53-56)

DE Einbau (53-56)

FR Installation (53-56)

ES Instalación (53-56)

IT Installazione (53-56)

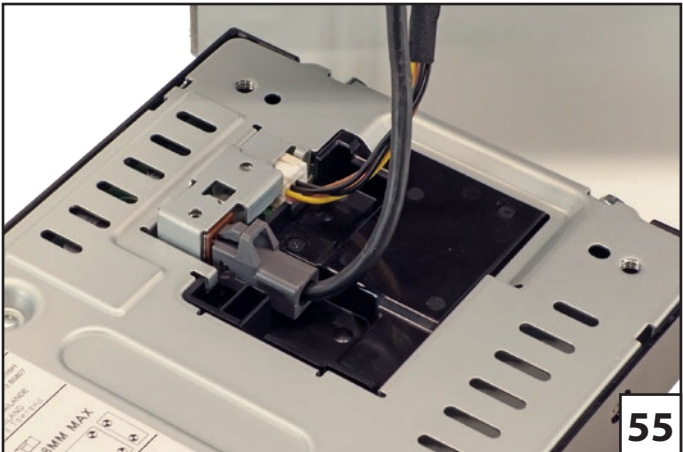

EN

- ⑤③ AVN-Display
- ⑤④ Screw the four hexagon screws halfway into the display.
- ⑤⑤ Connect the cables to the display.
- ⑤⑥ Insert the display with the half-tightened screws into the bracket.

ES

- ⑤③ Pantalla
- ⑤④ Atornille los cuatro tornillos hexagonales hasta la mitad en la pantalla.
- ⑤⑤ Conecte los cables a la pantalla.
- ⑤⑥ Inserte la pantalla con los tornillos medio apretados en el soporte.

DE

- ⑤③ AVN-Display
- ⑤④ Schrauben Sie die vier Sechskantschrauben bis zur Hälfte in das Display ein.
- ⑤⑤ Schliessen Sie die Kabel am Display an.
- ⑤⑥ Setzen Sie das Display mit den halb angezogenen Schrauben in die Halterung ein.

IT

- ⑤③ Display AVN
- ⑤④ Avvitare le quattro viti esagonali a metà nel display.
- ⑤⑤ Collegare i cavi al display.
- ⑤⑥ Inserire il display con le viti serrate per metà nella staffa.

FR

- ⑤③ Écran avec les vis de fixation.
- ⑤④ Placez les quatre vis sur l'écran.
- ⑤⑤ Connectez les câbles sur l'écran.
- ⑤⑥ Insérez l'écran dans son logement.

EN Installation (57-60)

DE Einbau (57-60)

FR Installation (57-60)

ES Instalación (57-60)

IT Installazione (57-60)

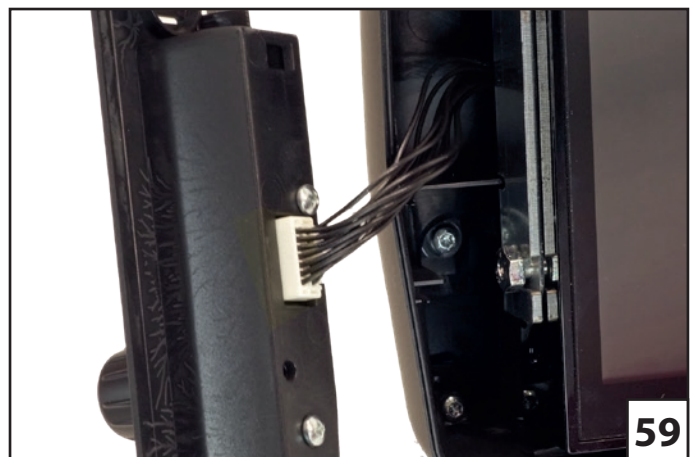

EN

- ⑤7 Tighten the four hex bolts with a 8mm wrench.
- ⑤8 Front panel with buttons
- ⑤9 Connect the left connector to the buttons.
- ⑥0 Connect the right connector to the buttons.

ES

- ⑤7 Apriete los cuatro pernos hexagonales con una llave de 8 mm.
- ⑤8 Panel frontal con botones.
- ⑤9 Conecte el conector izquierdo a los botones.
- ⑥0 Conecte el conector derecho a los botones.

DE

- ⑤7 Ziehen Sie die vier Sechskantschrauben mit einem 8mm Schlüssel fest.
- ⑤8 Frontblende mit Tasten
- ⑤9 Schliessen Sie den linken Stecker an die Tasten an.
- ⑥0 Schliessen Sie den rechten Stecker an die Tasten an.

IT

- ⑤7 Stringere i quattro bulloni esagonali con una chiave da 8 mm.
- ⑤8 Stringere i quattro bulloni esagonali con una chiave da 8 mm.
- ⑤9 Collegare il connettore sinistro ai tasti.
- ⑥0 Collegare il connettore destro ai tasti.

FR

- ⑤7 Serrez à moitié les vis sur l'écran.
Attention: Prendre soin à bien serrer l'écran au font du support.
- ⑤8 Cadre de finition de l'écran.
- ⑤9 Connectez le câble de gauche aux boutons de gauche.
- ⑥0 Connectez le câble de droite aux boutons de droite.

EN Installation (61-64)

DE Einbau (61-64)

FR Installation (61-64)

ES Instalación (61-64)

IT Installazione (61-64)

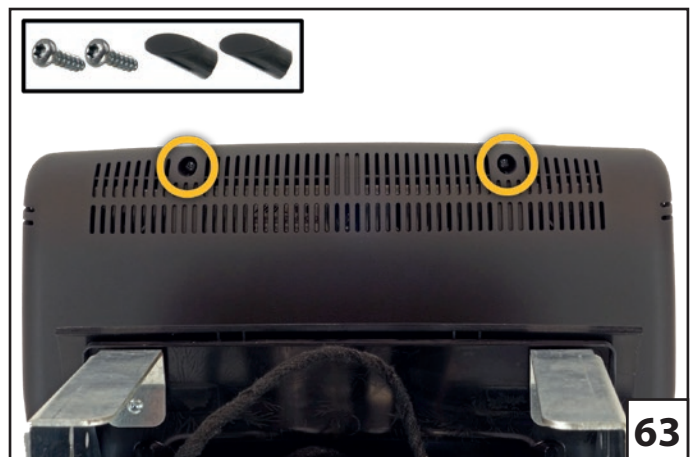

EN

- ⑥1 First insert the display panel into the lower guide
- ⑥2 Tilt the bezel up.
- ⑥3 Secure the bezel to the rear cover with the two Torx screws.
- ⑥4 Insert the two blanking plugs.

ES

- ⑥1 Primero inserte el panel de la pantalla en la guía inferior.
- ⑥2 Incline el bisel hacia arriba.
- ⑥3 Asegure el bisel a la cubierta posterior con los dos tornillos Torx.
- ⑥4 Inserte los dos tapones ciegos.

DE

- ⑥1 Setzen Sie die Displayblende zunächst in die untere Führung ein
- ⑥2 Kippen Sie die Blende nach oben.
- ⑥3 Schrauben Sie die Blende mit den zwei Torx Schrauben an der hinteren Abdeckung fest.
- ⑥4 Setzen Sie die beiden Blindstopfen ein.

IT

- ⑥1 Inserire innanzitutto il pannello del display nella guida inferiore.
- ⑥2 Inclinare la cornice verso l'alto.
- ⑥3 Fissare la mascherina sul coperchio posteriore con le due viti Torx.
- ⑥4 Inserire i due tappi di chiusura.

FR

- ⑥1 Insérez le cadre de finition, présentez la partie inférieure en premier.
- ⑥2 Insérez la partie supérieure.
- ⑥3 Vissez les deux vis à l'arrière de la finition de l'écran.
- ⑥4 Insérez les bouchons de finition.

EN	Installation (65-68)
DE	Einbau(65-68)
FR	Installation (65-68)
ES	Instalación (65-68)
IT	Installazione (65-68)



65

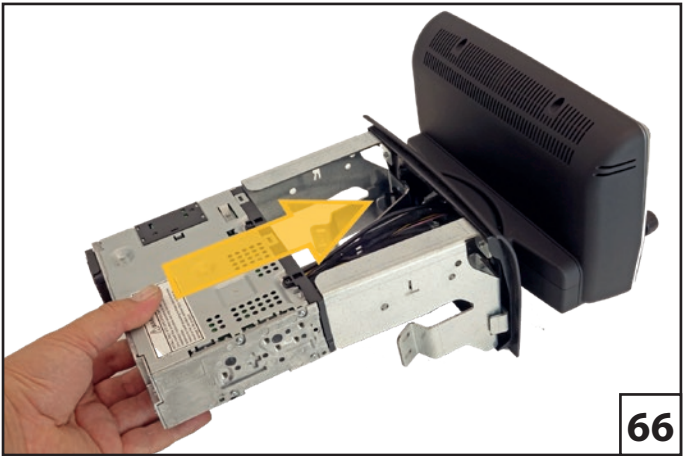

66

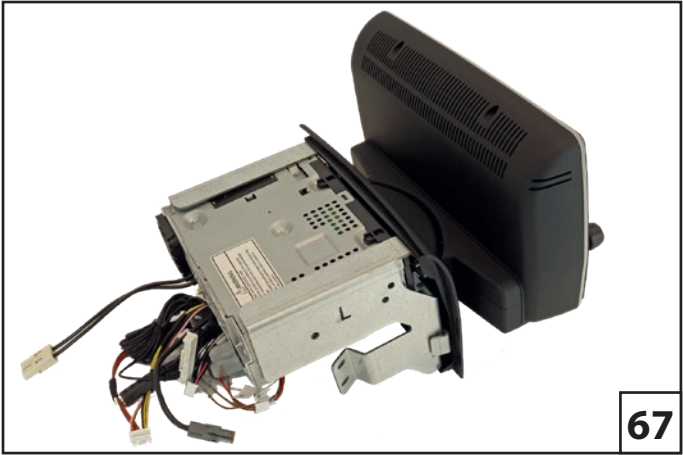

67

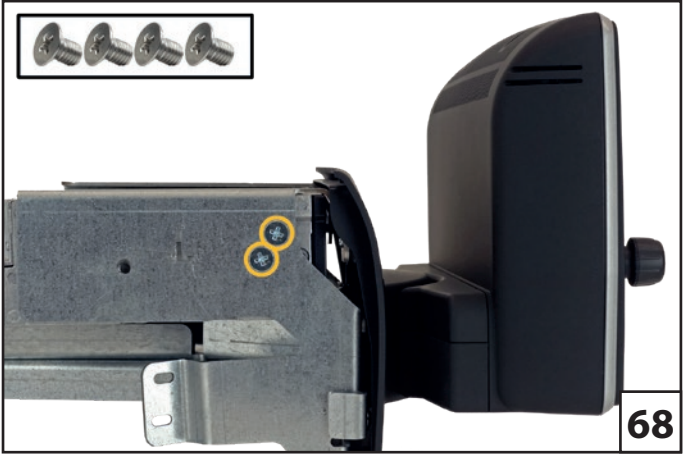

68

EN

- ⑥5 AVN unit
- ⑥6 Insert the AVN unit into the holder.
- ⑥7 Position of the AVN device in the holder.
- ⑥8 Remove four countersunk screws from the packaging of the AVN device and screw them in.

ES

- ⑥5 Unidad AVN
- ⑥6 Inserte la unidad AVN en el soporte.
- ⑥7 Posición del dispositivo AVN en el soporte.
- ⑥8 Retire los cuatro tornillos avellanados del embalaje del dispositivo AVN y atorníllelos.

DE

- ⑥5 AVN-Gerät
- ⑥6 Schieben Sie das AVN-Gerät in den Halter ein.
- ⑥7 Position des AVN-Gerätes im Halter.
- ⑥8 Entnehmen Sie vier Senkkopfschrauben aus der Verpackung des AVN-Gerätes und schrauben diese ein.

IT

- ⑥5 Unità AVN
- ⑥6 Inserire l'unità AVN nel supporto.
- ⑥7 Posizione del dispositivo AVN nel supporto.
- ⑥8 Rimuovere le quattro viti a testa svasata dalla confezione del dispositivo AVN e avvitarle.

FR

- ⑥5 Unité centrale de l'autoradio.
- ⑥6 Insérez l'unité centrale dans sont logement.
- ⑥7 Vue du montage assemblé.
- ⑥8 Vissez les quatre vis de fixation dans les emplacements prévus.

EN Installation (69-72)

DE Einbau (69-72)

FR Installation (69-72)

ES Instalación (69-72)

IT Installazione (69-72)

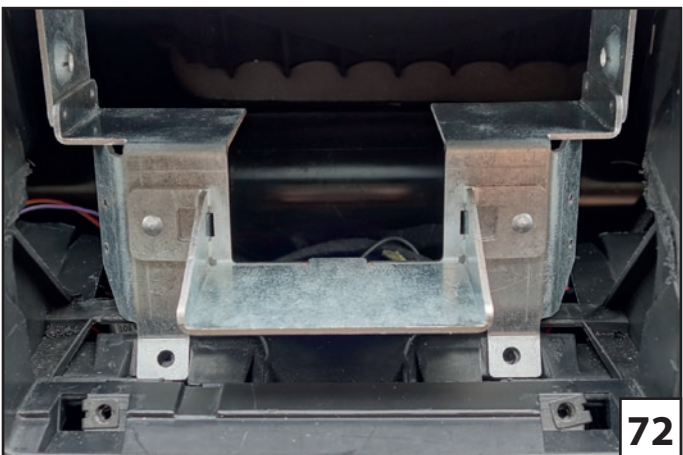
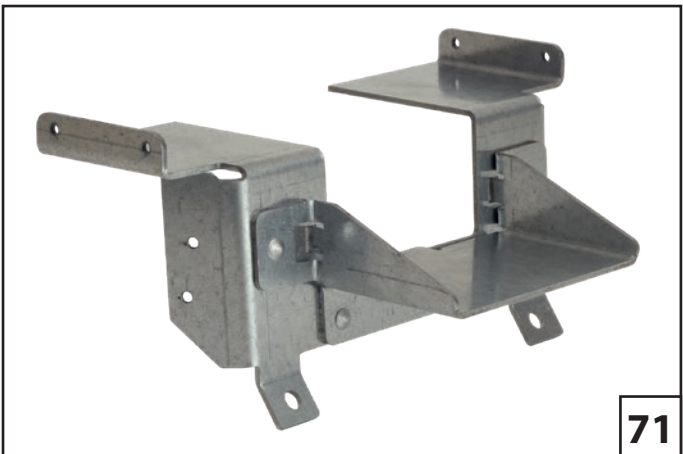
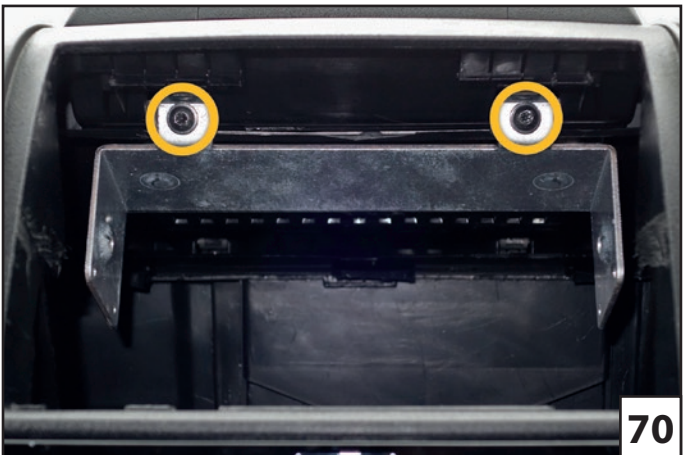

EN

- ⑥9 Upper mounting bracket
- ⑦0 Secure the bracket with the original screws of the vehicle.
- ⑦1 Lower mounting bracket
- ⑦2 Insert the holder in the radio dock, but do not screw it on initially.

ES

- ⑥9 Soporte de montaje superior.
- ⑦0 Asegure el soporte con los tornillos originales del vehículo.
- ⑦1 Soporte de montaje inferior.
- ⑦2 Inserte el soporte en el receptáculo de la radio, pero no lo atornille inicialmente.

DE

- ⑥9 Obere Einbauhalterung
- ⑦0 Befestigen Sie die Halterung mit den Originalschrauben des Fahrzeugs.
- ⑦1 Untere Einbauhalterung
- ⑦2 Setzen Sie die Halterung im Radioschacht ein, verschrauben diese aber zunächst nicht.

IT

- ⑥9 Staffa di montaggio superiore
- ⑦0 Fissare la staffa con le viti originali del veicolo.
- ⑦1 Staffa di montaggio inferiore
- ⑦2 Inserire il supporto nel dock radio, ma non avvitarlo inizialmente.

FR

- ⑥9 Support métallique supérieur.
- ⑦0 Insérez et vissez les support supérieur dans l'emplacement d'origine de l'autoradio du véhicule.
- ⑦1 Support métallique inférieur.
- ⑦2 Insérez le support métallique inférieur.

- EN** Installation (73-76)
- DE** Einbau (73-76)
- FR** Installation (73-76)
- ES** Instalación(73-76)
- IT** Installazione(73-76)

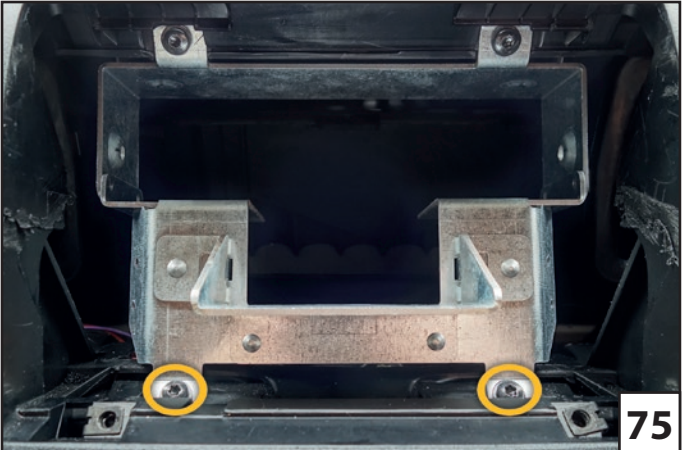

EN

- ⑦③ Insert two Allen screws. Move the bottom bracket to align the holes. Do not tighten the screws yet.
- ⑦④ Do the same on the opposite side.
- ⑦⑤ Now attach the lower bracket with the original screws of the vehicle.
- ⑦⑥ Take all necessary cables out of the radio dock.

ES

- ⑦③ Inserte dos tornillos Allen. Mueva el soporte inferior para alinear los agujeros. No apriete los tornillos todavía.
- ⑦④ Haga lo mismo en el lado opuesto.
- ⑦⑤ Ahora fije el soporte inferior con los tornillos originales del vehículo.
- ⑦⑥ Saque todos los cables necesarios del receptáculo de la radio.

DE

- ⑦③ Setzen Sie zwei Inbusschrauben ein. Bewegen sie die untere Halterung um die Löcher zur Deckung zu bringen. Ziehen Sie die Schrauben noch nicht fest.
- ⑦④ Verfahren Sie auf der gegenüberliegenden Seite genau so.
- ⑦⑤ Befestigen Sie nun die untere Halterung mit den Originalschrauben des Fahrzeugs.
- ⑦⑥ Führen Sie alle benötigten Kabel aus dem Radioschacht heraus.

IT

- ⑦③ Inserire due viti a brugola. Spostare il movimento centrale per allineare i fori. Non serrare ancora le viti.
- ⑦④ Fai lo stesso dalla parte opposta.
- ⑦⑤ Ora collegare la staffa inferiore con le viti originali del veicolo.
- ⑦⑥ Estrarre tutti i cavi necessari dal dock radio.

FR

- ⑦③ Vissez sans serrer les deux vis de gauche pour fixez le support métallique supérieur au support inférieur.
- ⑦④ Reproduire cette étape à droite.
- ⑦⑤ Vissez la partie métallique inférieur avec les vis sur les fixations d'origine.
- ⑦⑥ Sortir les câblage nécessaire à l'installation.

EN	Installation (77-80)
DE	Einbau (77-80)
FR	Installation (77-80)
ES	Instalación (77-80)
IT	Installazione(77-80)

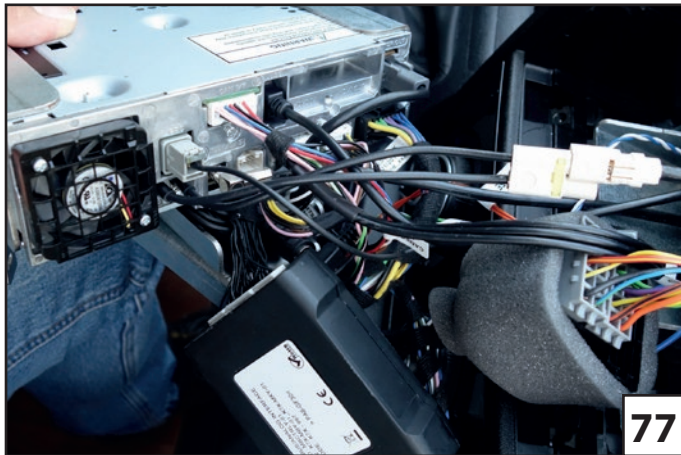

EN

- ⑦⑦ Connect the power harness and all associated cables to the AVN device.
- ⑦⑧ Carefully insert the AVN device into the radio dock.
- ⑦⑨ Correct the position of the cables through the openings for the air vents.
- ⑧⑩ Tighten the four Allen screws.

ES

- ⑦⑦ Conecte el conector de alimentación y todos los cables asociados al dispositivo AVN.
- ⑦⑧ Inserte cuidadosamente el dispositivo AVN en el receptáculo de la radio.
- ⑦⑨ Corrija la posición de los cables a través de las aberturas de las toberas de ventilación.
- ⑧⑩ Apriete los cuatro tornillos Allen.

DE

- ⑦⑦ Schliessen Sie den Stromkabelbaum und alle zugehörigen Kabel an das AVN-Gerät an.
- ⑦⑧ Führen Sie das AVN-Gerät vorsichtig in den Radioschacht ein.
- ⑦⑨ Korrigieren Sie die Lage der Kabel durch die Öffnungen für die Luftausströmer.
- ⑧⑩ Ziehen Sie die vier Inbusschrauben fest.

IT

- ⑦⑦ Collegare il cablaggio di alimentazione e tutti i cavi associati al dispositivo AVN.
- ⑦⑧ Inserire con cautela il dispositivo AVN nel dock della radio.
- ⑦⑨ Correggere la posizione dei cavi attraverso le aperture per le prese d'aria.
- ⑧⑩ Stringere le quattro viti a brugola.

FR

- ⑦⑦ Présentez et connectez les câbles de l'autoradio au véhicule.
- ⑦⑧ Insérez le bloc autoradio dans le support installé précédemment.
- ⑦⑨ Veillez à placer les câbles correctement arriérer l'unité central.
- ⑧⑩ Serrez les quatre vis Allen.

EN	Installation (81-84)
DE	Einbau (81-84)
FR	Installation (81-84)
ES	Instalación (81-84)
IT	Installazione (81-84)

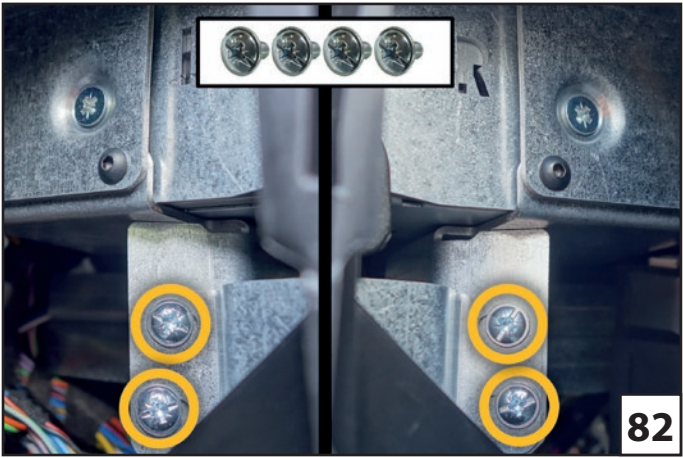
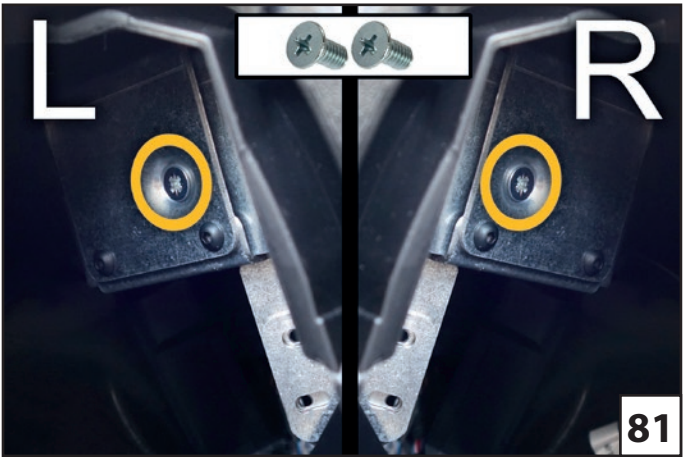

EN

- ⑧1 Screw in the two countersunk screws in the right and left side brackets to secure the AVN unit at the top.
- ⑧2 Screw in the four pan head screws in the side brackets to secure the AVN unit at the bottom.
- ⑧3 Replace the air vents in the dashboard.
- ⑧4 The installation is now complete.

ES

- ⑧1 Atornille los dos tornillos avellanados en los soportes laterales derecho e izquierdo para asegurar la unidad AVN en la parte superior.
- ⑧2 Atornille los cuatro tornillos de cabeza plana en los soportes laterales para asegurar la unidad AVN en la parte inferior.
- ⑧3 Vuelva a colocar las toberas de ventilación en el tablero de instrumentos.
- ⑧4 La instalación está completa.

DE

- ⑧1 Schrauben Sie die zwei Senkkopf-Schrauben in den seitlichen Haltern rechts und links ein, um die AVN-Einheit oben zu befestigen.
- ⑧2 Schrauben Sie die vier Linsenkopf-Schrauben in den Seitlichen Haltern ein, um die AVN-Einheit unten zu befestigen.
- ⑧3 Setzen Sie die Luftausströmer wieder in das Amaturenbrett ein.
- ⑧4 Der Einbau ist nun abgeschlossen.

IT

- ⑧1 Avvitare le due viti a testa svasata nelle staffe laterali destra e sinistra per fissare l'unità AVN in alto.
- ⑧2 Avvitare le quattro viti a testa bombata nelle staffe laterali per fissare l'unità AVN nella parte inferiore.
- ⑧3 Riposizionare le prese d'aria nel cruscotto.
- ⑧4 L'installazione è ora completata.

FR

- ⑧1 Vissez les deux vis de chaque côté de l'autoradio pour fixer le bloc autoradio en place.
- ⑧2 Puis vissez les quatre vis sur la partie inférieure.
- ⑧3 Remplacez les gilles de ventilation gauche et droite.
- ⑧4 L'installation est maintenant terminée.

EN Note

DE Hinweis

FR Note

ES Nota

IT Nota



EN

If the car is not equipped with this part, replace the radio dock with the following Alpine part: KIT-903DU-OEM.

ES

Si el coche no va equipado con esta pieza sustituya el receptáculo de la radio por la siguiente pieza de Alpine: KIT-903DU-OEM.

DE

Sollten Sie im Fiat Ducato nicht diese Radio-Blende vorfinden, ersetzen Sie den Radioschacht mit dem folgenden Alpine Teil: KIT-903DU-OEM.

IT

Se l'autoveicolo è privo di questo componente, sostituire il vano della radio con il seguente pezzo Alpine: KIT-903DU-OEM.

FR

Si le véhicule n'est pas équipé de cette pièce, remplacer le socle de la radio avec la pièce Alpine suivante :
KIT-903DU-OEM.

EN

Checking the CAN Bus Connection

DE

Prüfen der CAN Bus Verbindung

FR

Vérification de la connexion CAN

ES

Comprobando la conexión CAN Bus

IT

Comprobación de la conexión del bus CAN

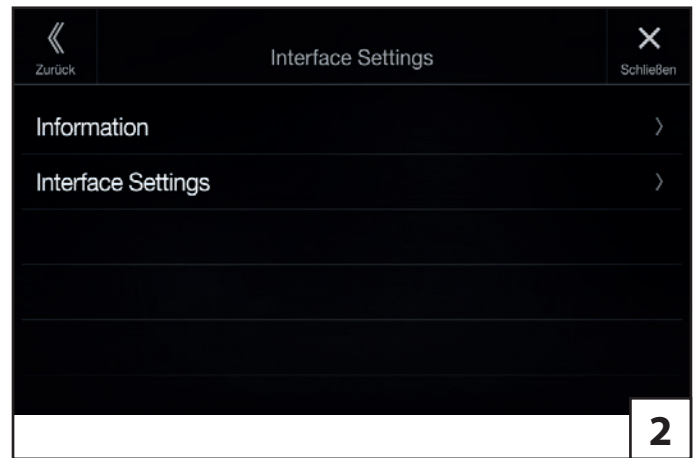
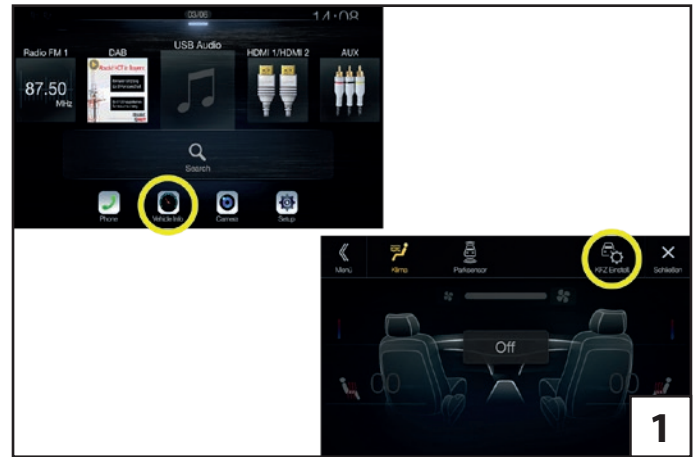

EN

- ① Access the interface settings like this: *Menu > Vehicle Info > Vehicle Settings*
- ② Select *Information*.
- ③ Check in the *Information* menu if the *CAN Activity* shows *On*.

ES

- ① Accede a los ajustes de la interfaz de la siguiente manera: *Menu > Vehicle Info > Vehicle Settings*
- ② Seleccione *Information*.
- ③ Compruebe si el menú de *Information* dice 'On' en la *CAN Activity*.

DE

- ① Zu den Interface Einstellungen gelangen Sie über: *Menü > KFZ Info > KFZ. Einstell.*
- ② Wählen Sie *Information* aus.
- ③ Prüfen Sie, ob im Menü *Information* 'On' bei *CAN Activity* angezeigt wird.

IT

- ① Accesso alle impostazioni dell'interfaccia in questo modo: *Menu > Vehicle Info > Vehicle Settings*
- ② Selezionare *Information*.
- ③ Controllare il menu *Information* se *CAN Activity* è 'On'.

FR

- ① Accéder aux paramètres de l'interface comme celui-ci: *Menu > Vehicle Info > Vehicle Settings*
- ② Sélectionnez *Information*.
- ③ Vérifiez que le menu d'information indique « On » à *CAN Activity*.

EN Changing the Illumination Color of the Keys

DE Farbe der Tastenbeleuchtung ändern

FR Modification de la teinte d'éclairage des touches

ES Cambio del color de iluminación de las teclas

IT Variazione del colore di illuminazione dei tasti

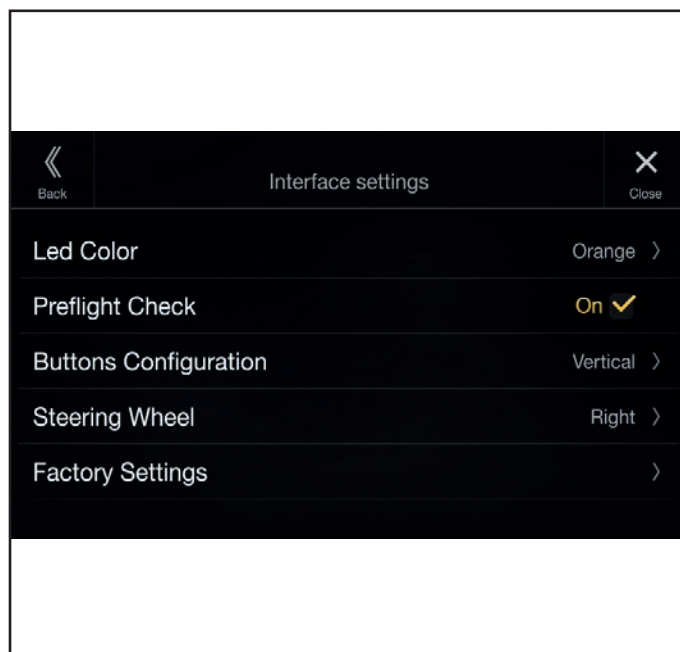

Color Presets	Farbvoreinstellungen	Présélections de teintes
1. Red	1. Rot	1. Rouge
2. Red (dim)	2. Rot (gedimmt)	2. Rouge (atténué)
3. Blue	3. Blau	3. Bleu
4. Blue (dim)	4. Blau (gedimmt)	4. Bleu (atténué)
5. Green	5. Grün	5. Vert
6. Green (dim)	6. Grün (gedimmt)	6. Vert (atténué)
7. Orange	7. Orange	7. Orange
8. Orange (dim)	8. Orange (gedimmt)	8. Orange (atténué)
9. Yellow	9. Gelb	9. Jaune
10. Yellow (dim)	10. Gelb (gedimmt)	10. Jaune (atténué)
11. White	11. Weiß	11. Blanc
12. White (dim)	12. Weiß (gedimmt)	12. Blanc (atténué)

Colores predeterminados	Colori preimpostati
1. Rojo	1. Rosso
2. Rojo (atenuado)	2. Rosso (tenue)
3. Azul	3. Blu
4. Azul (atenuado)	4. Blu (tenue)
5. Verde	5. Verde
6. Verde (atenuado)	6. Verde (tenue)
7. Naranja	7. Arancione
8. Naranja (atenuado)	8. Arancione (tenue)
9. Amarillo	9. Giallo
10. Amarillo (atenuado)	10. Giallo (tenue)
11. Blanco	11. Bianco
12. Blanco (atenuado)	12. Bianco (tenue)

EN

Twelve illumination presets are available to choose from. See table for details. To change the illumination color, use the option *LED Color* in the *Interface Settings* section of the interface menu.

ES

Hay doce ajustes preestablecidos de iluminación disponibles para elegir. Consulte la tabla para obtener más información. Para cambiar el color de la iluminación, utilice la opción *LED Color* en la sección Configuración de la interfaz del menú de la interfaz.

DE

Zwölf Beleuchtungs-Voreinstellungen stehen zur Auswahl. Siehe Tabelle. Um die Beleuchtungsfarbe zu wechseln, nutzen Sie die Option *LED Color* in den Interface Einstellungen.

IT

Dodici preset di illuminazione sono disponibili tra cui scegliere. Vedere la tabella per i dettagli. Per modificare il colore di illuminazione, utilizzare l'opzione *LED Color* nella sezione Impostazioni interfaccia del menu dell'interfaccia.

FR

Douze pré réglages d'éclairage sont disponibles au choix. Voir tableau pour plus de détails. Pour modifier la couleur de l'éclairage, utilisez l'option *LED Color* dans la section paramètres d'interface du menu interface.

EN **Connections:**

DE **Anschlüsse:**

FR **Raccordements:**

ES **Conexiones:**

IT **Collegamenti:**

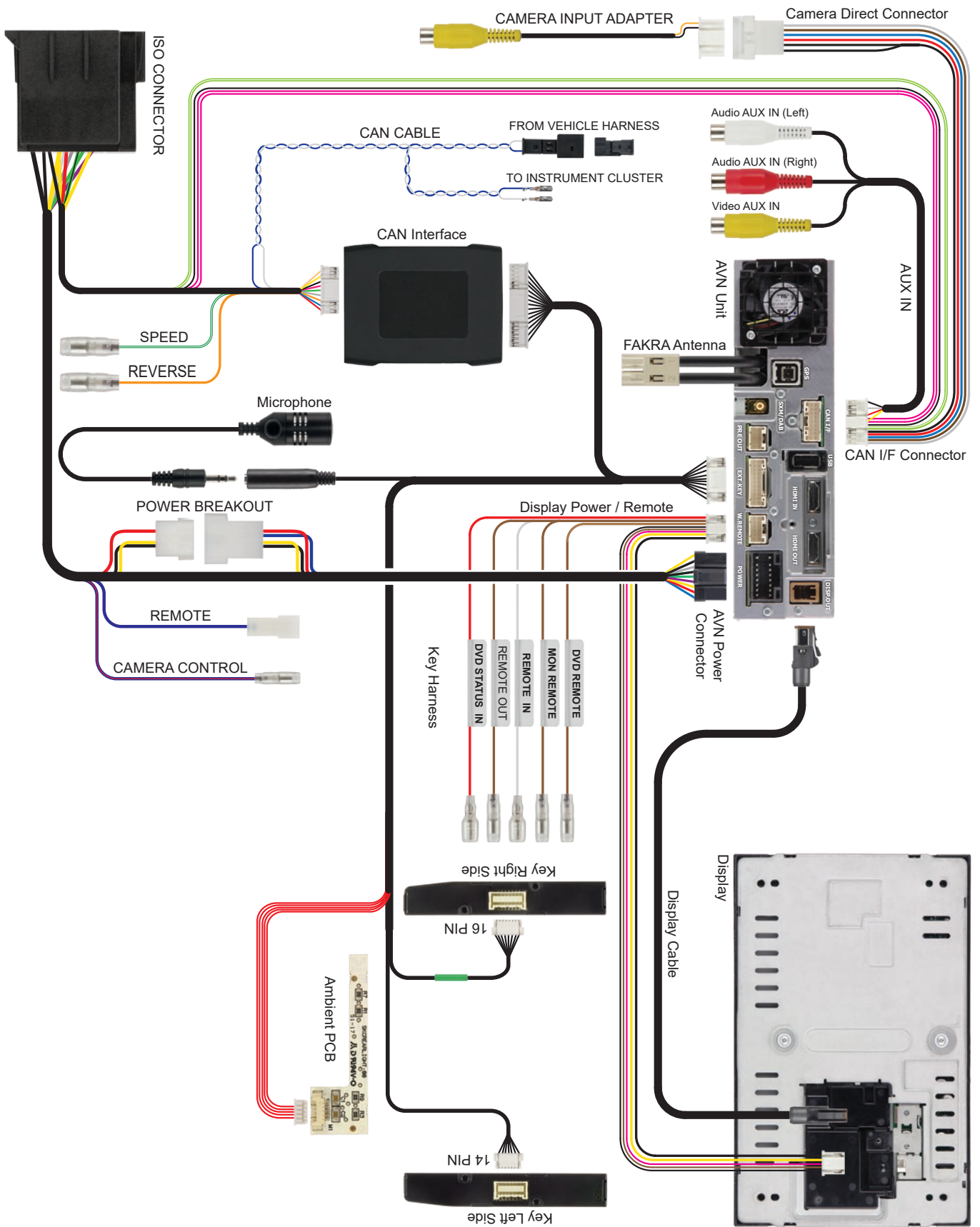



Designed by Alpine Electronics (Europe) GmbH
Printed in Italy

ALPINE ELECTRONICS MARKETING, INC.

1-7, Yukigaya-Otsukamachi, Ota-ku,
Tokyo 145-0067, JAPAN
Phone: 03-5499-4531

ALPINE ELECTRONICS OF AMERICA, INC.

1500 Atlantic Boulevard, Auburn Hills,
Michigan 48326, USA
Phone: 1-310-783-7230

ALPINE ELECTRONICS OF CANADA, INC.

777 Supertest Road, Toronto,
Ontario M3J 2M9, Canada
Phone 1-800-ALPINE-1 (1-800-257-4631)

ALPINE ELECTRONICS OF AUSTRALIA PTY. LTD.

161-165 Princes Highway, Hallam
Victoria 3803, Australia
Phone 03-8787-1200

ALPINE ELECTRONICS GmbH

Ohmstraße 4, 85716 Unterschleißheim, Germany
Phone 089-32 42 640

ALPINE ELECTRONICS OF U.K. LTD.

Alpine House
Fletchamstead Highway, Coventry CV4 9TW, U.K.
Phone 0870-33 33 763

ALPINE ELECTRONICS GmbH Succursale France

184, Allée des Erables
CS 52016 - Villepinte
95 945 Roissy CDG Cedex, France
Phone 01-48638989

ALPINE ITALIA S.p.A.

Viale C. Colombo 8, 20090 Trezzano
Sul Naviglio (MI), Italy
Phone 02-484781

ALPINE ELECTRONICS GmbH Sucursal en Españá

Portal de Gamarra 36, Pabellón, 32
01013 Vitoria (Alava)-APDO 133, Spain
Phone 945-283588